

## INTRODUCCIÓN

A iniciativa del Presidente de la O.M.J. Roberto Rossi, expertos de Alemania, Austria, Bélgica, Brasil, Chile, Croacia, Cuba, España, Francia, Grecia, Israel, Italia, Malta, Países-Bajos, Portugal, Serbia, Eslovenia, Suiza, USA, Turquía, o sea 20 países se reúnen los días **16, 17 y 18 de septiembre de 2016 en Cervia (Italia)** con vistas a elaborar la puesta al día de estos estándares:

# ESTÁNDARES O.M.J. / C.O.M. DE LOS CANARIOS DE COLOR

**El trabajo que hemos realizado, nos ha permitido elaborar este documento que debe ser una referencia importante para todos los jueces O.M.J. y para todos los criadores.**

Esperamos que permitirá una buena armonización entre todos los países miembros.

Próxima puesta al día prevista en 2018.

Los textos en azul son las modificaciones aprobadas en 2016

Los textos en rojo son los estándares en estudio

Président de l'O.M.J.  
Roberto Rossi

Responsable Sección D  
Roberto Rossi

## Table de las materias

•	<b>LOS LIPOCROMOS</b> .....	5
•	Intenso .....	6
•	Nevado.....	7
•	mosaico .....	8
	Hembra mosaico (tipo 1).....	9
	Macho mosaico (type 2).....	10
•	Marfil (en fondo amarillo o en fondo rojo).....	12
•	AMARILLO.....	14
•	AMARILLO ALAS BLANCAS.....	15
□	AMARILLO pico amarillo (en estudio) .....	16
	Intenso amarillo pico amarillo .....	16
	nevado amarillo pico amarillo .....	17
□	ROJO.....	18
□	ROJO ALAS BLANCAS.....	19
□	PICO ROJO (Urucum).....	20
	Intenso pico rojo (urucum).....	21
	nevado pico rojo (urucum).....	22
□	BLANCO.....	24
□	BLANCO DOMINANTE.....	24
□	LIPOCROMOS CON OJOS ROJOS.....	26
□	<b>LAS MELANINAS</b> .....	27
	Intenso .....	28
	nevado.....	29
	mosaico .....	30
	□ hembra.....	30
	□ macho:.....	31
	melanina fondo blanco dominante:.....	33
	melanina fondo blanco.....	34
□	NEGRO:.....	36
□	BRUNO:.....	38
□	ÁGATA.....	40
□	ISABELA.....	42
□	<b>MUTACIÓN PASTEL</b> .....	44
□	NEGRO PASTEL.....	45
□	BRUNO PASTEL.....	46
□	ÁGATA PASTEL .....	47
□	ISABELA PASTEL .....	49
□	<b>MUTACIÓN «ALAS GRISES»</b> .....	50
□	NEGRO «ALAS GRISES» .....	50
□	<b>MUTACIÓN OPAL</b> .....	52
□	NEGRO OPAL .....	53
□	BRUNO OPAL .....	55
□	ÁGATA OPAL.....	56

□ ISABELA OPAL.....	58
□ MUTACIÓN «PHAEO».....	59
□ MUTACIÓN SATINÉ .....	61
□ <b>MUTACIÓN TOPACIO</b> .....	62
□ NEGRO TOPACIO.....	63
□ BRUNO TOPACIO.....	65
□ ÁGATA TOPACIO.....	67
□ ISABELA TOPACIO .....	69
□ <b>MUTACIÓN EUMO</b> .....	71
□ NEGRO EUMO.....	72
□ BRUNO EUMO.....	73
□ ÁGATA EUMO.....	74
□ ISABELA EUMO (en estudio).....	75
□ <b>MUTACIÓN ÓNIX</b> .....	77
□ NEGRO ÓNIX.....	78
□ BRUNO ÓNIX.....	79
□ ÁGATA ÓNIX .....	81
□ ISABELA ÓNIX .....	83
□ <b>MUTACIÓN COBALTO</b> .....	84
□ NEGRO COBALTO .....	85
□ BRUNO COBALTO.....	87
□ ÁGATA COBALTO.....	89
□ ISABELA COBALTO.....	91
□ <b>MUTACIÓN JASPE S/D</b> .....	92
□ NEGRO JASPE S/D.....	93
□ BRUNO JASPE S/D .....	95
□ ÁGATA JASPE S/D .....	97
□ ISABELA JASPE S/D (EN ESTUDIO).....	99
□ PLUMAJE .....	103
□ FORMA & TALLA.....	104
□ POSICIÓN.....	106
□ CONDICIÓN & BIENESTAR DEL PÁJARO.....	107
□ ARMONIA.....	108
□ CUADRO RESUMEN DE LAS PENALIZACIONES .....	109
□ MOTIVOS DE NO ENJUICIAMIENTO .....	110
□ Anexo 1.....	111
□ Anexo 2.....	112

# LOS LIPOCROMOS

## GENERALIDADES

En ausencia del trabajo del factor enzima, la melanina no es visible sobre el plumaje. El pico, las patas y las uñas deben ser de color carne.

Los términos siguientes : intenso, nevado y mosaico, designan la categoría de todos los sujetos con fondo amarillo o rojo, lo mismo que el color marfil en fondo amarillo o en fondo rojo, se describen en primer lugar. Los colores lipocrómicos.

El amarillo, el blanco y el rojo, vienen después.

## INTENSO

Los sujetos intensos no presentan absolutamente ningún rastro de nevadura. El color lipocrómico debe alcanzar el extremo de cada pluma.

### Puntos disponibles 30 (categoría)

Evaluación	Descripción	puntos
<b>Excelente</b>	<ul style="list-style-type: none"><li>Ninguna presencia de nevadura en todo el manto.</li></ul>	<b>29</b>
<b>Bueno</b>	<ul style="list-style-type: none"><li>Ligera y apenas perceptible presencia de nevadura limitada al dorso y a la zona abdominal.</li></ul>	<b>28-27</b>
<b>Suficiente</b>	<ul style="list-style-type: none"><li>Presencia de nevadura que puede interesar varias partes del manto: dorso, mejillas, cuello, flancos, abdomen, permitiendo definir la categoría.</li></ul>	<b>26-24</b>
<b>Insuficiente</b>	<ul style="list-style-type: none"><li>Presencia evidente de nevadura extendida por todo el manto. Sujetos tendentes a la categoría nevado.</li></ul>	<b>23-...</b>

## NEVADOS

Los ejemplares nevados presentan una nevadura , pequeña y uniforme sobre el plumaje.

### Puntos disponibles 30 (categoría)

<b>Evaluaciones</b>	<b>Descripciones</b>	<b>puntos</b>
<b>Excelente</b>	<ul style="list-style-type: none"><li>• Nevadura evidente, pequeñas escamas bien visibles uniformemente distribuidas <b>por todo el manto.</b></li></ul>	<b>29</b>
<b>Bueno</b>	<ul style="list-style-type: none"><li>• Buena distribución de la nevadura, ligeramente acentuada en el dorso y en el cuello o ligeramente atenuada.</li></ul>	<b>28-27</b>
<b>Suficiente</b>	<ul style="list-style-type: none"><li>• Nevadura excesiva o reducida, no uniforme permitiendo definir la categoría.</li></ul>	<b>26-24</b>
<b>Insuficiente</b>	<ul style="list-style-type: none"><li>• Nevadura excesiva y fuertemente localizada o demasiado dispersa, permitiendo confundir los ejemplares con las categorías mosaicos o intensos.</li></ul>	<b>23-...</b>

## MOSAICO

- a) En lipocromo : fuera de las zonas de elección, que deberán ser lo más intensas posible, el plumaje será blanco yesoso.
- b) En melaninas : los estándares son los mismos que para los lipocromos.

## HEMBRA MOSAICO (tipo 1) ver anexo 1

**DISEÑO DE LA CABEZA** : debe estar constituido por una estrecha y clara línea ocular bien coloreada, finamente dibujada y bien visible en la prolongación del ojo.

**HOMBROS**: Las zonas de elección estarán bien marcadas y bien delimitadas, el lipocromo será intenso.

Tonalidad en dégradé en las coberteras alares. Las remeras serán lo más blanco posible.

**RABADILLA** : El lipochrome du croupion sera intense et bien délimité.

**Exceptionnellement une légère coloration à la base est tolérée**

**POITRINE** : La poitrine doit montrer une légère coloration qui ne devra, en aucun cas, continuer vers

la gorge, les flancs ou le bas ventre.

**Points disponibles 30 (catégorie)**

Evaluación	Descripción	puntos
<b>Excelente</b>	<ul style="list-style-type: none"> <li>Zonas de elección intensas, claras, bien definidas. El resto del plumaje debe ser de color blanco yesoso.</li> </ul>	<b>29</b>
<b>Bueno</b>	<ul style="list-style-type: none"> <li>Dorso con ligero rastro de presencia lipocrómica, rabadilla ligeramente nevada, zonas de elección amplias. Línea ocular tendiendo a extenderse a la zona frontal o extenderse hacia la nuca.</li> </ul>	<b>28-27</b>
<b>Suficiente</b>	<ul style="list-style-type: none"> <li>Zonas de elección demasiado extensas o demasiado reducidas con presencia lipocrómica tendiendo a extenderse sobre las mejillas, la frente, el dorso, todo el pecho, los flancos, los muslos, el abdomen y las remeras.</li> <li>Una o varias timoneras y/o remeras coloreadas.</li> <li>Cejas o pecho a penas marcados.</li> <li>Ligera nevadura sobre los hombros más evidente sobre la rabadilla.</li> <li>Presencia lipocrómica en las mejillas, los flancos, los muslos así como en las remeras y timoneras (incrustaciones).</li> </ul>	<b>26-24</b>
<b>Insuficiente</b>	<ul style="list-style-type: none"> <li>Ejemplar privado de lipocromo en el pecho, en las cejas.</li> <li>Ejemplar que tiende a la categoría de los nevados con presencia de una máscara facial, mejillas, cuello, dorso, pecho, flancos, muslos y abdomen marcados por los lipocromos así como en las remeras y timoneras (incrustaciones).</li> </ul>	<b>23-...</b>

**¡Atención! El desprendimiento (la separación) de los hombros debe ser penalizada en el apartado "forma & talla"**



## MACHO MOSAICO (tipo 2) ver anexo 1

**DISEÑO DE LA CABEZA :** La máscara debe estar bien delimitada, el lipocromo intenso. Los ojos estarán situados en el interior de la máscara que debe recordar a la del jilguero.

**HOMBROS:** Las zonas de elección estarán bien marcadas y bien delimitadas, el lipocromo será intenso y las coberteras alares estarán coloreadas enteramente. Las remeras serán lo más blanco posible.

**RABADILLA:** El lipocromo de la rabadilla será intenso y bien delimitado.

**Excepcionalmente se tolera una ligera coloración en la base**

**PECHO:** El pecho debe mostrar una zona triangular evidente, bien coloreada, bien separada de la máscara y los flancos. La parte baja del vientre debe ser muy blanca.

**DORSO :** Tolerancia de una ligera transpiración del lipocromo.

**Puntos disponibles 30 (categoría)**

Evaluación	Descripción	points
<b>Excelente</b>	<ul style="list-style-type: none"> <li>• Ejemplar con máscara facial muy neta y bien delimitada.</li> <li>• Zonas de elección intensas y bien definidas con contornos que se destacan claramente del resto del manto blanco yesoso con una ligera transpiración tolerada en el dorso.</li> </ul>	<b>29</b>
<b>Bueno</b>	<ul style="list-style-type: none"> <li>• Lipocromo tendiendo a interesar demasiado el dorso, o el cuello y los flancos.</li> <li>• ligeras trazas de nevadura en la rabadilla.</li> </ul>	<b>28-27</b>
<b>Suficiente</b>	<ul style="list-style-type: none"> <li>• Zonas de elección reducidas o abundantes con máscara reducida o excesivamente extendida.</li> <li>• Coloración del pecho demasiado importante.</li> <li>• Una o varias timoneras y/o remeras coloreadas</li> <li>• Presencia lipocromica en las mejillas, los flancos, los muslos así como en las remeras y timoneras (incrustaciones).</li> <li>• Presencia evidente de nevadura en la rabadilla y ligeramente en los hombros</li> </ul>	<b>26-24</b>
<b>Insuficiente</b>	<ul style="list-style-type: none"> <li>• Máscara rota o que falta en el mentón.</li> <li>• Ejemplar que tiende a la categoría de los nevados con zonas de elección demasiado extensas y evidentes.</li> <li>• Presencia lipocrómica en las mejillas, el cuello, el dorso, el pecho, los flancos y los muslos o al contrario con zonas de elección demasiado reducidas así como las remeras y timoneras (incrustations).</li> </ul>	<b>23-...</b>

**NOTA: Ver diseño (tipo 1) y (tipo 2) en anexo 1.**

- Para las hembras o para los machos en lipocromo ninguna tolerancia, las timoneras y las remeras deben ser completamente blancas, en caso de presencia de remeras o de timoneras coloreadas = penalización de 2 puntos en categoría además de los ya sustraídos...
- En las melaninas en caso de presencia de 1 o 2 remeras o timoneras coloreadas, ninguna penalización.
- En caso de igualdad tendrá preferencia el pájaro sin coloración
- Con más de 2 plumas coloreadas = penalización en categoría además de los ya sustraídos.

## MARFIL (CON FONDO AMARILLO O FONDO ROJO)

A causa de la modificación de la estructura de las plumas, el color lipocrómico aparece más difuso, obtenemos así el marfil. El mismo fenómeno se presenta en el amarillo que se vuelve amarillo marfil y en el rojo se vuelve rojo marfil.

**NOTA** : Los marfiles se citarán en la nomenclatura de cada tipo, tanto en el grupo de los lipocromos como en el de las melaninas.

- **Para los sujetos intensos o nevados, alas blancas y los mosaicos, se aplica la regla precedente.**
- **Los pájaros que presenten una confusión de la tonalidad del lipocromo con los no marfil serán fuertemente penalizados**

# VARIEDAD DE LOS LIPOCROMOS

Los canarios lipocromos pigmentados Amarillo, Marfil Amarillo, Rojo y Rojo Marfil son de dos (2) tipos :

## 1. con las alas coloreadas

## 2. con las alas blancas

Estos pájaros se juzgan en clases separadas. Los estándares de los pájaros con alas blancas es, en lo que concierne al color del manto y de la categoría, idéntica a la de los pájaros totalmente coloreados pero deben presentar las remeras y las timoneras totalmente blancas (ausencia total de lipocromo)

**Puntos disponibles 25 (lipocromo) para todos los lipocromos amarillo y rojo**

<b>Evaluación</b>	<b>Descripción</b>	<b>puntos</b>
<b>Excelente</b>	<ul style="list-style-type: none"><li>• Pureza del color, perfecta uniformidad y tener el máximo cuantitativo en todas las zonas interesadas</li></ul>	<b>24</b>
<b>Bueno</b>	<ul style="list-style-type: none"><li>• Buena pureza, buena uniformidad y cantidad lipocrómica</li></ul>	<b>23-22</b>
<b>Suffisant</b>	<ul style="list-style-type: none"><li>• Impureza de color a penas destacable, amarillo ligeramente influenciado de rojo y viceversa rojo tendiendo a naranja o a violáceo. Falta de homogeneidad de color (En el Marfil)</li></ul>	<b>21-20</b>
<b>Insuffisant</b>	<ul style="list-style-type: none"><li>• Interferencia recíproca de los dos colores lipocrómicos de base.</li><li>• Zonas diversamente coloreadas con esclarecimientos y concentración más o menos importantes.</li><li>• Lipocromo apagado tendiendo al amarillo marfil y/o al rojo marfil.</li></ul>	<b>19-...</b>

## AMARILLO

Para el color amarillo, el estándar exige la pureza y la uniformidad del lipocromo

Intenso Amarillo
Nevado Amarillo
Mosaico Amarillo
Intenso Amarillo Marfil
Nevado Amarillo Marfil
Mosaico Amarillo Marfil

## AMARILLO ALAS BLANCAS

El color del manto y la categoría, son idénticos a los de los pájaros totalmente coloreados pero deben presentar las remeras y las timoneras totalmente blancas (ausencia total de lipocromo)

Se deben aplicar los mismos principios que para los rojos alas blancas

Intenso Amarillo alas blancas
Nevado Amarillo alas blancas
Intenso Amarillo Marfil alas blancas
Nevado Amarillo Marfil alas blancas

**NOTA** En amarillo y en amarillo marfil, será favorable al color total una cierta cantidad de factor «limón» (óptico).

En mosaico amarillo y en mosaico amarillo marfil, el plumaje será blanco yesoso fuera de las zonas de elección.

**En caso de presencia de remeras y timoneras con incrustaciones de color diferentes al amarillo, será igualmente penalizado un punto *además* de los ya sustraídos tanto en «categoría» como en «lipocromo».**

## AMARILLO pico amarillo (en estudio)

**Estándar provisional, España deberá hacer una demanda de reconocimiento.**

En los nevados la nevadura se vuelve de tonalidad amarilla y no blanca como en los amarillos normales no mutados, por lo que la coloración está modificada y se pueden equiparar a los ejemplares intenso, al disminuir ostensiblemente el contraste con la zona de nevaduras. Este efecto está también perfectamente visualizado en la zona de la cloaca.

La mutación pico amarillo produce en el lipocromo el mismo efecto que la mutación cobalto en las melaninas; o bien, aumenta, la extensión y la concentración del pigmento. Es posible transmitir la mutación a casi todos los canarios de fondo amarillo, así han surgido ejemplares ágatas amarillos de una belleza extraordinaria. Por todo esto se podría considerar también como un carácter complementario en los canarios melánicos. Pero su interés mayor se reduce a los lipocromos: Intenso amarillo, nevado amarillo, Intenso lutino y nevado lutino, los cuatro colores que ya están reconocidos en el pico rojo Urucum.

Los ejemplares intenso lutino pico amarillo y nevado lutino pico amarillo, presentan un fenotipo idéntico a los expuestos anteriormente, con la particularidad de presentar los ojos rojos.

Intenso amarillo pico amarillo
Nevado amarillo pico amarillo
Intenso lutino pico Amarillo
Nevado lutino pico Amarillo

## INTENSO AMARILLO PICO AMARILLO

Puntos a disposición 30 (CATEGORÍA)

Evaluaciones	Descripciones	Puntos
Excelente	<ul style="list-style-type: none"><li>Lipocromo amarillo vivo, con una expresión máxima y uniformemente distribuido.</li><li>Coloración total de las plumas hasta el extremo, incluidas remeras y timoneras.</li><li>Pico y patas de excelente color amarillo vivo y uniforme.</li></ul>	29
Bueno	<ul style="list-style-type: none"><li>Sujetos que presentan un buena expresión del amarillo, uniforme en todo el plumaje, aparición discreta de nevadura en no importa qué parte del plumaje.</li><li>Pico y patas de color amarillo.</li></ul>	28-27

<b>Suficiente</b>	<ul style="list-style-type: none"> <li>Influencia del color amarillo pajizo, naranja o de otras tonalidades impuras en el plumaje, la aparición de nevadura evidente incluidas las puntas de las remeras y timoneras.</li> <li>Pico y patas con expresión limitada del Amarillo</li> </ul>	<b>26–24</b>
<b>Insuficiente</b>	<ul style="list-style-type: none"> <li>Calidad y cantidad de amarillo insuficiente, aparición de nevadura generalizada.</li> <li>Pico y patas con poca expresión del color amarillo.</li> </ul>	<b>23–18</b>

## NEVADO AMARILLO PICO AMARILLO

**Puntos disponibles 30 (CATEGORÍA)**

<b>Evaluaciones</b>	<b>Descripciones</b>	<b>Puntos</b>
<b>Excelente</b>	<ul style="list-style-type: none"> <li>Nevadura evidente, pequeñas escamas uniformemente distribuidas sobre todo el plumaje. El color de las escamas es de una tonalidad amarilla paja, lo que disminuye el contraste e interfiere en la expresión del lipocromo y de la categoría.</li> <li>Lipocromo amarillo con una expresión máxima y uniformemente distribuida.</li> <li>Pico y patas de color amarillo vivo y uniforme.</li> </ul>	<b>29</b>
<b>Bueno</b>	<ul style="list-style-type: none"> <li>Buena distribución de la nevadura ligeramente acentuada sobre el dorso y/o sobre el cuello o ligeramente atenuada en el pecho.</li> <li>Buena expresión del amarillo uniforme en todo el plumaje.</li> <li>Pico y patas de color amarillo.</li> </ul>	<b>28-27</b>
<b>Suficiente</b>	<ul style="list-style-type: none"> <li>Nevadura excesiva o muy reducida, no uniforme pero permitiendo definir la categoría.</li> <li>Influencia de la tonalidad naranja u otra impura en el plumaje.</li> <li>Pico y patas con expresión limitada del amarillo.</li> </ul>	<b>26-24</b>
<b>Insuficiente</b>	<ul style="list-style-type: none"> <li>Nevadura excesiva y fuertemente localizada o demasiado dispersa permitiendo confundir los ejemplares con las categorías mosaico o intenso.</li> <li>Calidad y cantidad de rojo insuficiente.</li> </ul>	<b>23=&gt;</b>



	<ul style="list-style-type: none"> <li>• <b>Pico y patas con poca expresión del color amarillo.</b></li> </ul>	
--	--	--

## ROJO

Para el color rojo, el estándar exige la pureza y la uniformidad del lipocromo sobre el conjunto del plumaje incluidos remeras y timoneras para los nevados y los intensos

Intenso Rojo
Nevado Rojo
Mosaico Rojo
Intenso Rojo Marfil
Nevado Rojo Marfil
Mosaico Rojo Marfil
Intenso <b>Pico rojo</b> Urucum
Nevado <b>Pico rojo</b> Urucum
Intenso Rubino <b>Pico rojo</b> Urucum
Nevado Rubino <b>Pico rojo</b> Urucum

**NOTA:** En mosaico rojo y en mosaico rojo marfil el plumaje será blanco «yesoso» fuera de las zonas de elección.

## ROUGE AILES BLANCHES

El color del manto y la categoría, son idénticos a los de los pájaros totalmente coloreados pero deben presentar las remeras y las timoneras totalmente blancas (ausencia total de lipocromo).

Intenso rojo alas blancas
Nevado rojo alas blancas
Intenso rojo marfil alas blancas
Nevado rojo marfil alas blancas

**NOTA: en caso de presencia de remeras y timoneras amarillas, es necesario penalizar en «categoría», pero también en «Lipocromo» con 1 punto à retrancher *además* de los ya penalizados.**

## PICO ROJO (Urucum)

El **pico rojo Urucum** se caracteriza esencialmente por tener el pico, las patas y la piel de color rojo. En los "nevados" la nevadura se vuelve de tonalidad rosa y no blanca como en los rojos normales.

La **mutación Pico rojo Urucum** tiene por efecto de **diffuser el lipocromo différemment en la pluma**. Es posible transmitir la mutación a casi todos los canarios con factor rojo, pero su mayor interés se resume a los lipocromos: Intenso rojo, Nevado rojo, Intenso rubino y Nevado rubino, los 4 colores en los que está reconocido. Intenso Rubino y Nevado Rubino están insérés en los lipocromos con ojos rojos.

Intenso <b>Pico rojo</b> Urucum
Nevado <b>Pico rojo</b> Urucum
Intenso Rubino <b>Pico rojo</b> Urucum
Nevado Rubino <b>Pico rojo</b> Urucum

## INTENSO PICO ROJO (Urucum)

### Puntos a disposición 30 (CATEGORÍA)

Evaluaciones	Descripciones	puntos
<b>Excelente</b>	<ul style="list-style-type: none"> <li>• <b>Mismo estándar que el lipocromo rojo y Rubino intenso.</b></li> <li>• Total coloración de las plumas hasta los extremos, incluidas remeras, timoneras y todo el manto.</li> <li>• Pico y patas de excelente color rojo.</li> </ul>	<b>29</b>
<b>Bueno</b>	<ul style="list-style-type: none"> <li>• Aparición discreta de nevadura en no importa que parte del plumaje.</li> <li>• Pico y patas de color rojo.</li> </ul>	<b>28–27</b>
<b>Suficiente</b>	<ul style="list-style-type: none"> <li>• Aparición de nevadura evidente incluidas las puntas de las remeras y timoneras.</li> <li>• Pico y patas con expresión limitada del rojo.</li> </ul>	<b>26–24</b>
<b>Insuficiente</b>	<ul style="list-style-type: none"> <li>• Aparición de nevadura generalizada.</li> <li>• Pico y patas con poca expresión del color rojo.</li> </ul>	<b>23–18</b>

### Puntos disposición 25 (lipocromo)

Evaluación	Descripción	puntos
<b>Excelente</b>	<ul style="list-style-type: none"> <li>• Pureza del color, perfecta uniformidad y tener el máximo cuantitativo en todas las zonas interesadas.</li> </ul>	<b>23-22</b>
<b>Bueno</b>	<ul style="list-style-type: none"> <li>• Buena pureza, buena uniformidad y cantidad lipocrómica</li> </ul>	<b>23-22</b>
<b>Suficiente</b>	<ul style="list-style-type: none"> <li>• Impureza de color a penas relevante, amarillo ligeramente influenciado de rojo et viceversa rojo tendiendo a naranja o al violáceo. Falta de homogeneidad del color.</li> </ul>	<b>21-20</b>
<b>Insuficiente</b>	<ul style="list-style-type: none"> <li>• Interferencia recíproca de los dos colores lipocrómicos de base.</li> <li>• Zonas diversamente coloreadas con esclarecimientos concentraciones más o menos importantes.</li> <li>• Lipocromo apagado tendiendo al amarillo marfil y/o al rojo marfil.</li> </ul>	<b>19-...</b>

## NEVADO PICO ROJO (Urucum)

**Puntos disponibles 30 (CATEGORÍA)**

<b>Evaluaciones</b>	<b>Descripciones</b>	<b>puntos</b>
<b>Excelente</b>	<ul style="list-style-type: none"> <li>• Nevadura evidente, pequeñas escamas uniformemente distribuidas sobre todo el manto.</li> <li>• Difusión del lipocromo, bien visible, especialmente en la parte inferior en particular en el bajo vientre.</li> <li>• El color de las escamas es de un tonalidad rosa.</li> <li>• Pico y patas de excelente color rojo.</li> </ul>	<b>29</b>
<b>Bueno</b>	<ul style="list-style-type: none"> <li>• Buena distribución de la nevadura ligeramente acentuada en el dorso y/o en el cuello o ligeramente atenuada en el pecho.</li> <li>• Difusión del lipocromo, bien visible, especialmente en la parte inferior en particular en el bajo vientre.</li> <li>• El color de las escamas es de una tonalidad rosa.</li> <li>• Pico y patas de color rojo</li> </ul>	<b>28-27</b>
<b>Suficiente</b>	<ul style="list-style-type: none"> <li>• Nevadura excesiva o muy reducida, no uniforme pero permitiendo definir la categoría.</li> <li>• Falta de difusión del lipocromo, a nivel del bajo vientre.</li> <li>• El color de las escamas es de una tonalidad demasiado clara. Pico y patas con expresión limitada del rojo.</li> </ul>	<b>26-24</b>
<b>Insuficiente</b>	<ul style="list-style-type: none"> <li>• Nevadura excesiva y fuertemente localizada o demasiado dispersa permitiendo confundir los ejemplares con las categorías mosaico o intensas.</li> <li>• Nada de coloración a nivel del bajo vientre.</li> <li>• El color de las escamas es de un tonalidad blanca.</li> <li>• Pico y patas con poca expresión del color rojo.</li> </ul>	<b>23=&gt;</b>

## Points à disposition 25 (lipochrome)

<b>Evaluación</b>	<b>Descripción</b>	<b>points</b>
<b>Excelente</b>	<ul style="list-style-type: none"> <li>• Pureza de la color, perfecta uniformidad y tener las máximas cuantitativas en todas las zonas interesadas.</li> </ul>	<b>24</b>
<b>Bon</b>	<ul style="list-style-type: none"> <li>• Buena pureza, buena uniformidad y cantidad lipocrómica.</li> </ul>	<b>23-22</b>
<b>Suficiente</b>	<ul style="list-style-type: none"> <li>• Impureza de color amarillo apenas perceptible, ligeramente influenciado de rojo y viceversa rojo tendiendo al naranja o al violáceo. Falta de homogeneidad del color.</li> </ul>	<b>21-20</b>
<b>Insuficiente</b>	<ul style="list-style-type: none"> <li>• Interferencia recíproca de los dos colores lipocrómicos de base.</li> <li>• Zonas diversamente coloreadas con esclarecimientos y concentración más o menos importantes.</li> <li>• Lipocromo apagado tendiendo al amarillo marfil y/o al rojo marfil.</li> </ul>	<b>19-...</b>

## BLANCO

El color debe ser blanco muy puro

**BLANCO DOMINANTE : Se exige una incrustación lipocrómica con fondo amarillo mínima en las remeras.**

Blanco dominante

### Puntos disponibles 55 (lipocromo)

Evaluación	Descripción	puntos
<b>Excelente</b>	<ul style="list-style-type: none"><li>Ausencia de lipocromo sobre el manto.</li><li>Presencia reducida pero evidente de amarillo limón en los bordes extremos de las remeras.</li></ul>	<b>53</b>
<b>Bueno</b>	<ul style="list-style-type: none"><li>Ausencia de lipocromo en el manto.</li><li>Presencia lipocrómica más extendida sólo en las remeras.</li></ul>	<b>52-50</b>
<b>Suficiente</b>	<ul style="list-style-type: none"><li>Presencia lipocrómica en las remeras y las timoneras y ligera presencia en los hombros.</li></ul>	<b>49-48</b>
<b>Insuficiente</b>	<ul style="list-style-type: none"><li>Presencia importante de lipocromo en las remeras, las timoneras y los hombros.</li><li>Insuficiencia lipocrómica tendiendo a la variedad blanca.</li><li>Incrustación dorada o naranja</li></ul>	<b>47-45</b>

**BLANCO Se exige un color blanco immaculado en la totalidad del plumaje.**

Blanco

### Puntos disponibles 55 (lipocromo)

Evaluación	Descripción	puntos
<b>Excelente</b>	<ul style="list-style-type: none"><li>Luminosidad y brillo óptimo del blanco</li></ul>	<b>53</b>
<b>Bueno</b>	<ul style="list-style-type: none"><li>Ligera opacidad del blanco</li></ul>	<b>52-50</b>
<b>Suficiente</b>	<ul style="list-style-type: none"><li>Blanco poco brillante, nada luminoso y opaco</li></ul>	<b>49-48</b>
<b>Insuficiente</b>	<ul style="list-style-type: none"><li>Blanco opaco, apagado</li></ul>	<b>47-45</b>

## LIPOCROMOS CON OJOS ROJOS

Lipocromos con «ojos rojos» con fondo amarillo, rojo o blanco, misma descripción que la de los lipocromos normales, pero con «OJOS ROJOS» bien evidentes.

Intenso Lutino	Intenso Rubino
Intenso Lutino Alas Blancas	Intenso Rubino Alas Blancas
Nevado Lutino	Nevado Rubino
Nevado Lutino Alas Blancas	Nevado Rubino Alas Blancas
Mosaico Lutino	Mosaico Rubino
Intenso Lutino Marfil	Intenso Rubino Marfil
Intenso Lutino Marfil Alas Blancas	Intenso Rubino Marfil Alas Blancas
Nevado Lutino Marfil	Nevado Rubino Marfil
Nevado Lutino Marfil Alas Blancas	Nevado Rubino Marfil Alas Blancas
Mosaico Lutino Marfil	Mosaico Rubino Marfil
Albino dominante	Intenso Rubino pico rojo Urucum
Albino	Nevado Rubino pico rojo Urucum

PRECISIONES CONCERNIENTES A LAS DENOMINACIONES EMPLEADAS PARA LOS LIPOCROMOS Y FORMULADAS EN LAS FICHAS DE ENJUICIAMIENTO

Los lipocromos **pigmentados** comprenden los sujetos que poseen el color amarillo o rojo, con o sin el factor marfil

Los lipocromos **apigmentados** comprenden los sujetos que poseen el color blanco (blanco dominante o blanco).



# LAS MELANINAS

## GENERALIDADES

Contrariamente a los lipocromos, el pigmento melánico debe ser visible en estos canarios.

Los términos siguientes : intenso, nevado, y mosaico, que designan la categoría de todos los melánicos con fondo amarillo o rojo, son descritos en primer lugar. Para el color del lipocromo, con o sin el factor marfil, la descripción es idéntica a la de los lipocromos. El diseño melánico está influenciado por la categoría y se debe tener en cuenta.

## INTENSO

Los sujetos intensos no presentan absolutamente ningún rastro de nevadura. el color lipocrómico debe alcanzar el extremo de cada pluma.

### **Puntos disponibles 15 (categoría)**

<b>Evaluación</b>	<b>Descripción</b>	<b>puntos</b>
<b>Excelente</b>	<ul style="list-style-type: none"><li>Ninguna presencia de nevadura en todo el manto.</li></ul>	<b>14</b>
<b>Bueno</b>	<ul style="list-style-type: none"><li>Ligera y apenas perceptible presencia de nevadura limitada al dorso y a la zona abdominal.</li></ul>	<b>13</b>
<b>Suficiente</b>	<ul style="list-style-type: none"><li>Presencia de nevadura que puede afectar varias partes del manto : dorso, mejillas, cuello, flancos, abdomen, permitiendo definir la categoría.</li></ul>	<b>12-11</b>
<b>Insuficiente</b>	<ul style="list-style-type: none"><li>Presencia evidente de nevadura extendida por todo el manto. Sujetos tendentes a la categoría nevado.</li></ul>	<b>10-8</b>

## NEVADO

Los sujetos nevados presentan una nevadura neta, pequeña y uniforme en el plumaje.

### Puntos disponibles 15 (categoría)

<b>Evaluaciones</b>	<b>Descripciones</b>	<b>puntos</b>
<b>Excelente</b>	<ul style="list-style-type: none"><li>• Nevadura evidente, pequeñas escamas uniformemente distribuidas sobre todo el manto.</li></ul>	<b>14</b>
<b>Bueno</b>	<ul style="list-style-type: none"><li>• Buena distribución de la nevadura ligeramente acentuada en el dorso y en el cuello ligeramente atenuada particularmente en el pecho.</li></ul>	<b>13</b>
<b>Suficiente</b>	<ul style="list-style-type: none"><li>• Nevadura excesiva o reducida no uniforme permitiendo definir la categoría.</li></ul>	<b>12–11</b>
<b>Insuficiente</b>	<ul style="list-style-type: none"><li>• Nevadura excesiva y fuertemente localizada o demasiado dispersa permitiendo confundir los sujetos con las categorías mosaico o intenso.</li></ul>	<b>10–8</b>

## MOSAICO

Mismas características que los lipocromos.

## Hembra

**Puntos disponibles 15 (categoría)**

Evaluación	Descripción	puntos
<b>Excelente</b>	<ul style="list-style-type: none"> <li>• Zonas de elección intensas, netas, bien definidas.</li> <li>• El resto del plumaje debe estar sin lipocromo visible.</li> </ul>	<b>14</b>
<b>Bueno</b>	<ul style="list-style-type: none"> <li>• Dorso con ligero rastro de presencia lipocrómica.</li> <li>• Rabadilla ligeramente nevada, zonas de elección extendidas, línea ocular tendiendo a extenderse a la región frontal o hacia la nuca.</li> </ul>	<b>13</b>
<b>Suficiente</b>	<ul style="list-style-type: none"> <li>• Zonas de elección demasiado extensas o demasiado reducidas con presencia lipocrómica tendiendo a extenderse sobre las mejillas, la frente, el dorso, todo el pecho, los flancos, los muslos, el abdomen, las remeras y timoneras. Cejas o pecho apenas marcados.</li> <li>• Ligera nevadura en los hombros pero evidente en la rabadilla.</li> </ul>	<b>12–11</b>
<b>Insuficiente</b>	<ul style="list-style-type: none"> <li>• Sujeto privado de lipocromo en el pecho, y las cejas.</li> <li>• Sujeto que tiende a la categoría de los nevados con presencia de una máscara facial, mejillas cuello, dorso, pecho, flancos, muslos y abdomen marcados por los lipocromos.</li> </ul>	<b>10–8</b>

## Macho :

### Puntos disponibles 15 (categoría)

Evaluación	Descripción	puntos
<b>Excelente</b>	<ul style="list-style-type: none"> <li>• Sujeto con máscara facial muy neta y bien delimitada.</li> <li>• Zonas de elección intensas y bien definidas con contornos que se destacan claramente del resto del manto sin lipocromo visible, blanco yesoso. (se tolera una ligera transpiración en el dorso)</li> </ul>	<b>14</b>
<b>Bueno</b>	<ul style="list-style-type: none"> <li>• Lipocromo tendente a interesar demasiado el dorso, o el cuello y los flancos.</li> <li>• Ligeros rastros de nevadura en la rabadilla.</li> </ul>	<b>13</b>
<b>Suficiente</b>	<ul style="list-style-type: none"> <li>• Zonas de elección reducidas o abundantes con máscara reducida o excesivamente extendida.</li> <li>• Coloración del pecho demasiado importante.</li> <li>• Presencia lipocrómica en las mejillas, los flancos, los muslos, las remeras y timoneras.</li> <li>• Presencia evidente de nevadura en la rabadilla y ligeramente en los hombros</li> </ul>	<b>12–11</b>
<b>Insuficiente</b>	<ul style="list-style-type: none"> <li>• Máscara partida o que falta en el mentón.</li> <li>• Sujeto que tiende a la categoría de los nevados con zonas de elección demasiado extendidas y evidentes.</li> <li>• Presencia lipocrómica en las mejillas, el cuello, el dorso, el pecho, los flancos y los muslos o al contrario con zonas de elección demasiado reducidas.</li> </ul>	<b>10–8</b>

**Nota: para los mosaicos melánicos, en caso de presencia de 1 o varias timoneras o remeras coloreadas, es necesario penalizar en «categoría» con *1 punto además* de los ya sustraídos. En cambio las timoneras o las remeras incrustadas de color naranja serán penalizadas en «lipocromo» con 1 punto además de los ya sustraídos.**

## Puntos disponibles 10 (lipocromo)

<b>Evaluación</b>	<b>Descripción</b>	<b>puntos</b>
<b>Excelente</b>	<ul style="list-style-type: none"> <li>Pureza de color, perfecta uniformidad y nivel máximo cuantitativo en todas las zonas interesadas.</li> </ul>	<b>10</b>
<b>Bueno</b>	<ul style="list-style-type: none"> <li>Buena pureza, buena uniformidad y cantidad lipocrómica.</li> </ul>	<b>9</b>
<b>Suficiente</b>	<ul style="list-style-type: none"> <li>Impureza de color a penas apreciable, amarillo ligeramente influenciado de rojo y viceversa rojo tendente al naranja o al violáceo. Falta de homogeneidad de color (En el Marfil)</li> </ul>	<b>8</b>
<b>Insuficiente</b>	<ul style="list-style-type: none"> <li>Interferencia recíproca de los dos colores lipocrómicos de base.</li> <li>Zonas diversaemente coloreadas con esclarecimientos y concentración más o menos importantes.</li> <li>Lipocromo apagado tendente al amarillo marfil y/o al rojo marfil.</li> </ul>	<b>7-3</b>

**Nota :** para los melánicos intensos o nevados, es la misma regla que para los lipocromos que es aplicable en caso de presencia de timoneras o de remeras no coloreadas. Será penalizado en «lipocromo» con 1 punto además de los ya sustraídos.

## Melánico fondo blanco dominante:

### Puntos disponibles 25 (lipocromo)

<b>Evaluación</b>	<b>Descripción</b>	<b>puntos</b>
<b>Excelente</b>	<ul style="list-style-type: none"><li>• Ausencia de lipocromo en el manto.</li><li>• Presencia reducida pero evidente de amarillo limón en los bordes extremos de las remeras.</li></ul>	<b>24</b>
<b>Bueno</b>	<ul style="list-style-type: none"><li>• Ausencia de lipocromo en el manto.</li><li>• Presencia lipocrómica más extendida, solamente en las remeras.</li></ul>	<b>23-22</b>
<b>Suficiente</b>	<ul style="list-style-type: none"><li>• Presencia lipocrómica en las remeras y las timoneras y ligera presencia en los hombros.</li></ul>	<b>21-20</b>
<b>Insuficiente</b>	<ul style="list-style-type: none"><li>• Presencia importante de lipocromo en las remeras, las timoneras y los hombros.</li><li>• Insuficiencia lipocrómica tendente a la variedad blanco.</li><li>• Incrustación dorada o naranja.</li></ul>	<b>19-15</b>

## Melánico fondo blanco

**Puntos disponibles 25 (lipocromo)**

<b>Evaluación</b>	<b>Descripción</b>	<b>puntos</b>
<b>Excelente</b>	<ul style="list-style-type: none"><li>Luminosidad y brillo óptimo del blanco.</li></ul>	<b>24</b>
<b>Bueno</b>	<ul style="list-style-type: none"><li>Ligera opacidad del blanco.</li></ul>	<b>23-22</b>
<b>Suficiente</b>	<ul style="list-style-type: none"><li>Blanco poco brillante, nada luminoso y opaco.</li></ul>	<b>21-20</b>
<b>Insuficiente</b>	<ul style="list-style-type: none"><li>Blanco opaco, apagado.</li></ul>	<b>19-15</b>



# LAS MELANINAS CLÁSICAS

## GENERALIDADES

Las melaninas clásicas reagrupan cuatro tipos : NEGRO, ÁGATA, BRUNO e ISABELA

Repartidas en dos grupos:

Las Oxidadas	Las Diluidas
Negra	Ágata
Bruna	Isabela

**Observación :** Por una cuestión de estructura de las plumas, la longitud del diseño de los intensos, nevados y mosaicos presenta una diferencia.

**Mosaicos más ancho que nevados e intensos.**

**Nevados más ancho que los intensos.**

## Para LAS DILUIDAS

Las «DILUIDAS» (el ÁGATA y el ISABELA) se caracterizan por una reducción de la tonalidad de las eumelaninas.

Esto da un diseño más fino que en los oxidados, por tanto será corto e interrumpido así como fino en los intensos.

**El fondo del pájaro contiene eumelanina diluida sin feomelanina visible.**

## ESTÁNDAR Y NOMENCLATURA DE LAS MELANINAS

### NEGRO:

- La oxidación del NEGRO debe manifestarse al máximo en el plumaje.
- Los negros presentan una tonalidad máxima de la eumelanina que ocupa el eje central de las tectrices, a todo lo largo de éstas.
- Eso produce un diseño estriado largo, ancho e ininterrumpido perfectamente alineado dejando aparecer claramente la interestria.
- Las patas, las uñas y el pico son negros.
- El dorso y los flancos presentan estrías negras bien marcadas destacándose sobre un color de fondo muy oxidado y sin feomelanina visible.
- El color de fondo será luminoso y obscuro, repartido uniformemente (pero en relación con la categoría del sujeto).
- El pájaro no deberá presentar zonas claras.
- La melanina debe partir de la base del pico (debajo y arriba).

Negro intenso amarillo	Negro intenso rojo
Negro nevado amarillo	Negro nevado rojo
Negro mosaico amarillo	Negro mosaico rojo
Negro intenso amarillo marfil	Negro intenso amarillo marfil
Negro nevado amarillo marfil	Negro nevado rojo marfil
Negro mosaico amarillo marfil	Negro mosaico rojo marfil
Negro blanco dominante	
Negro blanco	

### Puntos disponibles 30 (TIPO)

Evaluación	Descripción	Puntos
<b>Excelente</b>	<ul style="list-style-type: none"> <li>• Oxidación máxima del negro (manto y grandes plumas). Ausencia de feomelanina visible</li> <li>• Expresión máxima del diseño que debe estar formado por estrías largas, anchas, claras y perfectamente alineadas</li> <li>• En los intensos el diseño será ligeramente menos ancho.</li> <li>• Pico, patas y uñas negros.</li> </ul>	<b>29</b>

<b>Bueno</b>	<ul style="list-style-type: none"> <li>• Buena oxidación del negro, completa y uniforme.</li> <li>• Pico, patas y uñas un poco menos oxidados.</li> <li>• Ligeras trazas de bruno.</li> </ul>	<b>28–27</b>
<b>Suficiente</b>	<ul style="list-style-type: none"> <li>• Suficiente oxidación del negro.</li> <li>• Presencia de bruno.</li> <li>• Diseño del dorso confuso y flancos irregulares demasiado fino o demasiado ancho o mal alineado.</li> <li>• Ligeras presencia de escamas (despigmentación en el extremo de la pluma).</li> <li>• Pico, patas y uñas a penas oxidados pero poniendo aun el tipo en evidencia.</li> </ul>	<b>26–24</b>
<b>Insuficiente</b>	<ul style="list-style-type: none"> <li>• Mala oxidación del negro con presencia de bruno.</li> <li>• Diseño del dorso demasiado confuso, ausencia de estrías en los flancos y en la cabeza.</li> <li>• Pico, patas y uñas no oxidadas.</li> <li>• Señal evidente de reducción. Sujetos tendentes al tipo ágata.</li> <li>• Presencia evidente de escamas (despigmentación en la punta de la pluma).</li> </ul>	<b>23–18</b>

**NOTA : Para la categoría mosaico se exige un bajo-vientre blanco. Las estrías de los flancos y de la cabeza deben subsistir.**

## BRUNO:

- Diseño largo, ancho y continuo como en el tipo negro pero constituido por eumelanina bruna.  
Expresión máxima de la eumelanina. Fondo del pájaro muy oscuro con presencia de melanina (eumelanina y feomelanina) uniformemente distribuida sin afectar al contraste del diseño.
- Los brunos presentan una tonalidad máxima de la eumelanina que ocupa el eje central de las tectrices, a todo lo largo de las mismas. Esto produce un diseño estriado largo, ancho e ininterrumpido, perfectamente alineado, dejando aparecer claramente la interestría.
- Las grandes plumas (hombros, timoneras y remeras) están fuertemente umelanizadas a excepción de un fino ribete que presenta el color de fondo lipocrómico.
- Todas las estrías son de tonalidad bruna oxidada.
- Las estrías de los flancos deben ser simétricas, bien evidentes, de la misma tonalidad melánica del dorso y de la cabeza.
- El color de fondo será luminoso y oscuro, repartido uniformemente (pero en relación con la categoría del sujeto).
- El pájaro no deberá presentar zonas claras.
- Pico, patas y uñas brunáceas y uniformes.
- En estos canarios, por la fuerte presencia de melanina, el lipocromo aparece más oscuro.
- El contraste entre el diseño y el color de fondo debe ser evidente
- La melanina debe partir de la base del pico (debajo y arriba).

Bruno intenso amarillo	Bruno intenso rojo
Bruno nevado amarillo	Bruno nevado rojo
Bruno mosaico amarillo	Bruno mosaico rojo
Bruno intenso amarillo marfil	Bruno intenso rojo marfil
Bruno nevado amarillo marfil	Bruno nevado rojo marfil
Bruno mosaico amarillo marfil	Bruno mosaico rojo marfil
Bruno blanco dominante	
Bruno blanco	

### Puntos disponibles : 30 (TIPO)

Evaluación	Descripción	Puntos
<b>Excelente</b>	<ul style="list-style-type: none"> <li>Estrías brunas anchas continuas y perfectamente alineadas en el dorso, la cabeza, y los flancos bien evidentes y simétricos, con la tonalidad melánica uniformemente distribuida por todo el manto.</li> <li>Pico, patas y uñas brunáceas</li> </ul>	<b>29</b>

<b>Bueno</b>	<ul style="list-style-type: none"> <li>• Estrías netas, continuas, simétricas en la cabeza, en el dorso y en los flancos de buena tonalidad melánica sin esclarecimiento.</li> <li>• Pico, patas y uñas brunáceas</li> </ul>	<b>28–27</b>
<b>Suficiente</b>	<ul style="list-style-type: none"> <li>• Tonalidad melánica media pero suficiente para determinar el Tipo.</li> <li>• Diseño ligeramente confuso o diluido o mal alineado.</li> <li>• Presencia de ligeros esclarecimientos.</li> <li>• Ligera presencia de escamas (despigmentación en la punta de la pluma)</li> </ul>	<b>26–24</b>
<b>Insuficiente</b>	<ul style="list-style-type: none"> <li>• Mala tonalidad melánica, diseño interrumpido o confuso, falta de estrías en los flancos que presentan evidentes esclarecimientos. Reducción melánica que tiende hacia el isabela.</li> <li>• Presencia evidente de escama (despigmentación en la punta de la pluma)</li> </ul>	<b>23–18</b>

## ÁGATA

El ágata es un negro con melaninas reducidas.

Las patas, las uñas y el pico son de color piel (uniforme).

El dorso, los flancos y la cabeza presentan estrías negras, finas, cortas y numerosas, destacando sobre un fondo de melanina diluida, desprovisto de bruno, dejando aparecer el lipocromo (excepto en los mosaicos que deben presentar una interestría gris claro). **Esto produce un diseño más fino que en los oxidados, por tanto será fino, corto e interrumpido, más fino en los intensos.**

Las grandes plumas, remeras y timoneras, incluyen borduras gris perla, signo de una evidente dilución.

**El fondo del pájaro contiene eumelanina diluida sin feomelanina visible.**

Diseño de la cabeza : por encima **del pico la melanina está ligeramente diluida.**

En la zona superciliar, el pigmento, reducido de hecho por la dilución, deja aparecer el color lipocrómico. Los bigotes, bien marcados, contrastan con la zona clara de la mejilla.

Ágata intenso amarillo	Ágata intenso rojo
Ágata nevado amarillo	Ágata nevado rojo
Ágata mosaico amarillo	Ágata mosaico rojo
Ágata intenso amarillo marfil	Ágata intenso rojo marfil
Ágata nevado amarillo marfil	Ágata nevado rojo marfil
Ágata mosaico amarillo marfil	Ágata mosaico rojo marfil
Ágata blanco dominante	
Ágata blanco	

### Puntos disponibles 30 (TIPO)

Evaluación	Descripción	puntos
<b>Excelente</b>	<ul style="list-style-type: none"> <li>• Ausencia de feomelanina visible, fuerte concentración del negro en las estrías (diseño) con una amplia bordura de color gris perla en las remeras y las timoneras.</li> <li>• Estrías de la cabeza, del dorso y de los flancos finas e interrumpidas.</li> <li>• Bigotes nítidos y bien dibujados.</li> <li>• Amplias zonas superciliares privadas de melanina (especialmente en los intensos)</li> <li>• Pica, patas y uñas color piel.</li> </ul>	<b>29</b>

<b>Bueno</b>	<ul style="list-style-type: none"> <li>• Estrías en la cabeza, el dorso y los flancos de buena tonalidad negra, borduras de las plumas gris perla evidentes.</li> <li>• Bigotes bien definidos.</li> <li>• Zona superciliar privada de melaninas ligeramente reducidas - pico, patas y uñas colour piel.</li> </ul>	<b>28–27</b>
<b>Suficiente</b>	<ul style="list-style-type: none"> <li>• Estrías de la cabeza, del dorso y de loss flancos excesivamente largas o anchas.</li> <li>• Ligera presencia de escamas (despigmentación en la punta de la pluma).</li> <li>• Falta de estrías en los flancos.</li> <li>• Bigotes poco pronunciados.</li> <li>• Zona superciliar melanizada.</li> <li>• Presencia visible de feomelanina.</li> <li>• Pico, patas y uñas oscuras.</li> </ul>	<b>26–24</b>
<b>Insuficiente</b>	<ul style="list-style-type: none"> <li>• Demasiada feomelanina.</li> <li>• Estrías largas e ininterrumpidas.</li> <li>• Diseño poco claro o asimétrico.</li> <li>• Bigotes ausentes</li> <li>• Zona superciliar excesivamente melanizada.</li> <li>• Sujeto tendente al tipo negro.</li> <li>• Presencia evidente de escamas (despigmentación en la punta de la pluma).</li> <li>• Interestrías demasiado claras (blancas).</li> </ul>	<b>23–18</b>

## ISABELA

EL ISABELA es un bruno con melaninas reducidas.

Las patas, las uñas y el pico son claros.

El dorso, los flancos y la cabeza presentan estrías beige (avellana) finas, cortas, numerosas y nítidas destacándose sobre un fondo beige muy claro, dejando aparecer el lipocromo (excepto en los mosaicos que deben presentar una interestría beige muy clara).

Esto produce un diseño más fino que en los oxidados, por tanto será fino, corto e interrumpido, más fino en los intensos.

Las grandes plumas, remeras y timoneras, serán de color beige claro en la totalidad de la pluma a excepción de un fino ribete lipocrómico en el borde externo.

**El fondo del pájaro contiene eumelanina diluida sin feomelanina visible.**

Diseño de cabeza : por encima **del pico la melanina está ligeramente diluida** y en la zona superciliar, el pigmento reducido a causa de la dilución deja aparecer el color lipocrómico.

Isabela intenso amarillo	Isabela intenso rojo
Isabela nevado amarillo	Isabela nevado rojo
Isabela mosaico amarillo	Isabela mosaico rojo
Isabela intenso amarillo marfil	Isabela intenso rojo marfil
Isabela nevado amarillo marfil	Isabela nevado rojo marfil
Isabela mosaico amarillo marfil	Isabela mosaico rojo marfil
Isabela blanco dominante	
Isabela blanco	

### Puntos disponibles 30 (TIPO)

Evaluaciones	Descripciones	Puntos
<b>Excelente</b>	<ul style="list-style-type: none"> <li>• Diseño claro, fino e interrumpido, de tonalidad beige, uniformemente distribuido sobre todo el manto de dimensiones correspondientes a las del ágata</li> <li>• Ausencia de feomelanina visible</li> </ul>	<b>29</b>
<b>Bueno</b>	<ul style="list-style-type: none"> <li>• Buena reducción melánica</li> <li>• Diseño dorsal típico un poco demasiado marcado o no bastante evidente.</li> <li>• Buena reducción de la feomelanina.</li> <li>• Diferencia ligera de tonalidad en el diseño.</li> </ul>	<b>28–27</b>
<b>Suficiente</b>	<ul style="list-style-type: none"> <li>• Falta de reducción melánica y presencia de feomelanina.</li> <li>• Diseño del dorso, flancos y de la cabeza demasiado marcado o poco evidente.</li> <li>• Ligera presencia de escamas (despigmentación en la punta de la pluma).</li> <li>• Diferencia de tonalidad en el diseño.</li> </ul>	<b>26–24</b>



<b>Insuficiente</b>	<ul style="list-style-type: none"> <li>• Reducción de la dilución melánica</li> <li>• Diseño demasiado evidente o ausente.</li> <li>• Presencia excesiva de feomelanina.</li> <li>• Sujetos tendentes al tipo Bruno o demasiado diluido.</li> <li>• Diseño de los flancos ausente.</li> <li>• Presencia evidente de escamas (despigmentación en la punta de la pluma)</li> </ul>	<b>23-18</b>
---------------------	--	--------------

# MUTATION PASTEL

## GENERALIDADES

La mutación PASTEL se caracteriza por la reducción de la tonalidad de las eumelaninas.

## NEGRO PASTEL

El PASTEL provoca una reducción que modifica el conjunto del diseño y transforma el negro en gris antracita, no puede tener decoloración en las remeras o las timoneras.

### **Diseño idéntico al clásico.**

Las patas, las uñas y el pico deben ser unicolores y tan oscuros como sea posible.

Negro Pastel intenso amarillo	Negro Pastel intenso rojo
Negro Pastel nevado amarillo	Negro Pastel nevado rojo
Negro Pastel mosaico amarillo	Negro Pastel mosaico rojo
Negro Pastel intenso amarillo marfil	Negro Pastel intenso rojo marfil
Negro Pastel nevado amarillo marfil	Negro Pastel nevado rojo marfil
Negro Pastel mosaico amarillo marfil	Negro Pastel mosaico rojo marfil
Negro Pastel blanco dominante	
Negro Pastel blanco	

### **Puntos a disposición 30 (TIPO)**

<b>Evaluaciones</b>	<b>Descripciones</b>	<b>Puntos</b>
<b>Excelente</b>	<ul style="list-style-type: none"> <li>• Diseño típico del Negro clásico, bien marcado y lineal de tonalidad gris antracita.</li> <li>• Pico, patas y uñas negros.</li> <li>• Ausencia de feomelanina visible.</li> </ul>	<b>29</b>
<b>Bueno</b>	<ul style="list-style-type: none"> <li>• Diseño eumelánico menos marcado y menos lineal que el excelente pero de tonalidad gris antracita.</li> <li>• Pico, patas y uñas ligeramente menos negros.</li> <li>• Rastros ligeros de feomelanina.</li> </ul>	<b>28–27</b>
<b>Suficiente</b>	<ul style="list-style-type: none"> <li>• Diseño eumelánico un poco confuso y de tonalidad gris antracita reducida.</li> <li>• Presencia de feomelanina.</li> <li>• Pico, patas y uñas poco negros</li> <li>• Ligera presencia de escamas (despigmentación en la punta de la pluma).</li> </ul>	<b>26–24</b>
<b>Insuficiente</b>	<ul style="list-style-type: none"> <li>• Diseño eumelánico interrumpido o confuso, con una tonalidad tendente al tipo ágata pastel.</li> <li>• Presencia evidente de escamas (despigmentación en la punta de la pluma)</li> <li>• Pico, patas y uñas demasiado claras.</li> </ul>	<b>23–18</b>

## BRUNO PASTEL

La melanina bruna forma un velo denso sin diseño sobre el conjunto del plumaje. El lipocromo será siempre visible.

Las patas, las uñas y el pico deben ser unicolores y brunáceos.

Bruno Pastel intenso amarillo	Bruno Pastel intenso rojo
Bruno Pastel nevado amarillo	Bruno Pastel nevado rojo
Bruno Pastel mosaico amarillo	Bruno Pastel mosaico rojo
Bruno Pastel intenso amarillo marfil	Bruno Pastel intenso rojo marfil
Bruno Pastel nevado amarillo marfil	Bruno Pastel nevado rojo marfil
Bruno Pastel mosaico amarillo marfil	Bruno Pastel mosaico rojo marfil
Bruno Pastel blanco dominante	
Bruno Pastel blanco	

### Puntos a disposición 30 (TIPO)

Évaluaciones	Descripción	puntos
<b>Excelente</b>	<ul style="list-style-type: none"> <li>• Reducción del diseño con melanina bruna oxidada densa y de tonalidad uniforme sobre todo el manto.</li> <li>• Marcas brunas en las remeras y en las timoneras bien pastelizadas.</li> <li>• Pico, patas y uñas, unicolores brunáceas.</li> </ul>	<b>29</b>
<b>Bueno</b>	<ul style="list-style-type: none"> <li>• Melaninas brunas oxidadas de buena tonalidad e intensidad uniformemente distribuidas</li> <li>• Ligeros rastros de diseño.</li> <li>• Pico, patas, uñas, brunáceas.</li> </ul>	<b>28–27</b>
<b>Suficiente</b>	<ul style="list-style-type: none"> <li>• Discreta oxidación de la melanina bruna con una uniformidad de tonalidad suficiente caracterizando el tipo. Rastros de diseño.</li> <li>• Ligera presencia de escamas (despigmentación en la punta de la pluma).</li> </ul>	<b>26–24</b>
<b>Insuficiente</b>	<ul style="list-style-type: none"> <li>• Tonalidad de la melanina bruna insuficiente.</li> <li>• Sujetos tendentes al tipo Isabela Pastel o con una mala pastelización de la melanina con un diseño evidente.</li> <li>• Presencia evidente de escamas (depigmentación en la punta de la pluma)</li> <li>• Sujetos tendentes al tipo Clásico.</li> </ul>	<b>23–18</b>

## ÁGATA PASTEL

EL ÁGATA PASTEL presentará estrías finas, cortas y numerosas de color **gris hierro**. Observamos, en las grandes plumas, una zona periférica gris perla. Conservará sus características de diseño de la cabeza y de los mostachos.

Las patas, las uñas y el pico deben ser de color piel y uniforme.

Ágata Pastel intenso amarillo	Ágata Pastel intenso rojo
Ágata Pastel nevado amarillo	Ágata Pastel nevado rojo
Ágata Pastel mosaico amarillo	Ágata Pastel mosaico rojo
Ágata Pastel intenso amarillo marfil	Ágata Pastel intenso rojo marfil
Ágata Pastel nevado amarillo marfil	Ágata Pastel nevado rojo marfil
Ágata Pastel mosaico amarillo marfil	Ágata Pastel mosaico rojo marfil
Ágata Pastel blanco dominante	
Ágata Pastel blanco	

### Puntos a disposición 30 (TIPO)

Evaluaciones	Descripciones	puntos
<b>Excelente</b>	<ul style="list-style-type: none"> <li>• Diseño de tonalidad gris hierro</li> <li>• Estrías en la cabeza, en el dorso y en los flancos bien dibujadas, mostachos evidentes.</li> <li>• Ausencia de feomelanina visible.</li> <li>• Pico, patas y uñas color piel.</li> </ul>	<b>29</b>
<b>Bueno</b>	<ul style="list-style-type: none"> <li>• Diseño evidente de buena tonalidad gris hierro, ligeramente o insuficientemente marcado</li> <li>• Ligera presencia de feomelanina</li> <li>• Pico, patas uñas color piel.</li> </ul>	<b>28–27</b>
<b>Suficiente</b>	<ul style="list-style-type: none"> <li>• Tonalidad gris hierro suficiente para determinar el tipo</li> <li>• Diseño demasiado fuerte o insuficiente tendiente al tipo ágata.</li> <li>• Rastros evidentes de feomelanina.</li> <li>• Pico, patas y uñas oscuras.</li> <li>• Ligera presencia de escamas (despigmentación en la punta de la pluma).</li> </ul>	<b>26–24</b>
<b>Insuficiente</b>	<ul style="list-style-type: none"> <li>• Tonalidad brunácea sobre el manto, las remeras y las timoneras.</li> <li>• Diseño no típico del ágata tendente al tipo del isabela clásico.</li> <li>• Sujetos con diseño demasiado fuerte tendente al tipo Ágata clásico.</li> <li>• Presencia evidente de escamas (despigmentación en la punta de la pluma)</li> <li>• Pico, patas y uñas muy oscuras.</li> </ul>	<b>23–18</b>

## ISABELA PASTEL

EL ISABELA PASTEL presentará una pigmentación melánica reducida y extendida de color beige muy clara.

Las patas, las uñas y el pico deben ser de color claro.

Isabela Pastel intenso amarillo	Isabela Pastel intenso rojo
Isabela Pastel nevado amarillo	Isabela Pastel nevado rojo
Isabela Pastel mosaico amarillo	Isabela Pastel mosaico rojo
Isabela Pastel intenso amarillo marfil	Isabela Pastel intenso rojo marfil
Isabela Pastel nevado amarillo marfil	Isabela Pastel nevado rojo marfil
Isabela Pastel mosaico amarillo marfil	Isabela Pastel mosaico rojo marfil
Isabela Pastel blanco dominante	
Isabela Pastel blanco	

### Puntos a disposición 30 (TIPO)

Evaluaciones	Descripciones	puntos
<b>Excelente</b>	<ul style="list-style-type: none"> <li>• Tonalidad completa beige muy clara.</li> <li>• Pigmentación melánica distribuida uniformemente sobre todo el manto, reducida y repartida, bien visible sobre las remeras y las timoneras</li> <li>• Ausencia de todo diseño.</li> <li>• Pico, patas y uñas de color claro</li> </ul>	<b>29</b>
<b>Bueno</b>	<ul style="list-style-type: none"> <li>• Buena reducción melánica</li> <li>• Timoneras y remeras de tonalidad beige reducida y repartida.</li> <li>• Ausencia de diseño.</li> </ul>	<b>28–27</b>
<b>Suficiente</b>	<ul style="list-style-type: none"> <li>• Manto, remeras y timoneras de tonalidad beige, suficiente para determinar el tipo.</li> <li>• Ligeros rastros de diseño.</li> <li>• Ligera presencia de escamas (despigmentación en la punta de la pluma).</li> </ul>	<b>26–24</b>
<b>Insuficiente</b>	<ul style="list-style-type: none"> <li>• Manto, remeras y timoneras de tonalidad brunácea.</li> <li>• Diseño visible en el dorso y en los flancos.</li> <li>• Sujetos tendentes al tipo Isabela clásico o al tipo bruno pastel.</li> <li>• Presencia evidente de escamas (despigmentación en la punta de la pluma).</li> <li>• Degradación melánica excesiva.</li> </ul>	<b>23–18</b>

## MUTACIÓN «ALAS GRISES»

### NEGRO «ALAS GRISES»

El negro «alas grises» se caracteriza por una super dilución de la parte mediana de la pluma con ausencias de eumelanina gris-negra localizadas hacia los extremos.

Las marcas claras de dilución se sitúan en las alas y la cola, **que no estarán coloreadas.**

**A fin de apreciar el diseño alar de los intensos y nevados, sin coloración en el nido (nada de lipocromo visible). En este caso, las penalizaciones previstas serán las mismas que para los mosaicos.**

Las plumas se presentarán con «lúnulas» gris perla y débiles localizaciones gris-oscuro en forme de grano en los extremos.

En las remeras y las timoneras, la dilución de la parte media y la concentración de eumelanina en los extremos de las plumas dejan aparecer un gris-negro evidente asociado a un gris perla. El extremo gris oscuro de las remeras (borde de un máximo de medio centímetro) será más grande que la de las timoneras.

Las patas, las uñas y el pico deben ser unicolores y lo más negro posible.

Negro «Alas grises» intenso amarillo	Negro «Alas grises» intenso rojo
Negro «Alas grises» nevado amarillo	Negro «Alas grises» nevado rojo
Negro «Alas grises» mosaico amarillo	Negro «Alas grises» mosaico rojo
Negro «Alas grises» intenso amarillo marfil	Negro «Alas grises» intenso rojo marfil
Negro «Alas grises» nevado amarillo marfil	Negro «Alas grises» nevado rojo marfil
Negro «Alas grises» mosaico amarillo marfil	Negro «Alas grises» mosaico rojo marfil
Negro «Alas grises» blanco dominante	
Negro «Alas grises» blanco	

### Puntos a disposición 30 (TIPO)

Evaluaciones	Descripciones	puntos
<b>Excelente</b>	<ul style="list-style-type: none"><li>Eumelanina reducida</li><li>Diseño con lúnulas de tonalidad gris perla sobre todo el manto. Remeras y timoneras de tonalidad gris ligeramente más oscura que las lúnulas.</li><li>Ausencia de feomelanina visible.</li></ul>	<b>29</b>

	<ul style="list-style-type: none"> <li>• Pico, patas y uñas negras.</li> </ul>	
<b>Bueno</b>	<ul style="list-style-type: none"> <li>• Diseño análogo al tipo «Excelente» con presencia ligera de eumelanina de tonalidad gris antracita. Restos ligeros de feomelanina.</li> <li>• Rastros más oscuros tolerables en la punta de las remeras y timoneras.</li> <li>• Pico, patas y uñas negras.</li> </ul>	<b>28–27</b>
<b>Suficiente</b>	<ul style="list-style-type: none"> <li>• Rastros evidentes de diseño de tonalidad gris oscuro.</li> <li>• Eumelanina excesivamente reducida yendo hasta la ausencia de diseño típico (escamado)</li> <li>• Feomelanina difusa.</li> <li>• Rastros más oscuros en las remeras y timoneras.</li> <li>• Pico, patas y uñas poco negros.</li> </ul>	<b>26–24</b>
<b>Insuficiente</b>	<ul style="list-style-type: none"> <li>• Sujeto intermedio con el tipo Negro Pastel clásico o pobre en expresión gris perla. Eumelanina reducida demasiado difusa.</li> <li>• Pico, patas y uñas demasiado claros.</li> </ul>	<b>23–18</b>



# MUTACIÓN OPAL

## GENERALIDADES

La mutación OPAL es un factor de reducción de las melaninas y concentra la eumelanina bajo el canal medular de las plumas lo que, con el efecto óptico, da un aspecto gris-azulado al pájaro en los negros y los ágatas y bruno grisáceo en los brunos y gris perla en los Isabela. La parte de debajo de las remeras y de las timoneras es más oscura que la de encima

**En caso de igualdad tendrá preferencia el pájaro sin coloración**

## NEGRO OPAL

La oxidación es máxima, las estrías son gris **oscuro azulado** negro sobre fondo gris-azulado.

**Diseño idéntico al clásico.**

Las patas, las uñas y el pico son negros.

Negro Opal intenso amarillo	Negro Opal intenso roio
Negro Opal nevado amarillo	Negro Opal nevado rojo
Negro Opal mosaico amarillo	Negro Opal mosaico rojo
Negro Opal intenso amarillo marfil	Negro Opal intenso rojo marfil
Negro Opal amarillo amarillo marfil	Negro Opal nevado rojo marfil
Negro Opal mosaico amarillo marfil	Negro Opal mosaico rojo marfil
Negro Opal blanco dominante	
Negro Opal blanco	

### Puntos a disposición 30 (TIPO)

Evaluaciones	Descripciones	Puntos
<b>Excelente</b>	<ul style="list-style-type: none"> <li>• Manifestación máxima de la eumelanina negra que, con la modificación de la estructura de la pluma asume una tonalidad gris <b>oscuro</b> azulado.</li> <li>• Diseño completo.</li> <li>• Ausencia de feomelanina visible.</li> <li>• Pico, patas y uñas negras.</li> </ul>	<b>29</b>
<b>Bueno</b>	<ul style="list-style-type: none"> <li>• Diseño reducido, pero evidente</li> <li>• Buena manifestación del efecto gris-azulado.</li> <li>• Ligeros rastros de feomelanina.</li> <li>• Pico, patas y uñas menos negros.</li> </ul>	<b>28–27</b>
<b>Suficiente</b>	<ul style="list-style-type: none"> <li>• Diseño reducido.</li> <li>• Reducción del efecto gris azulado.</li> <li>• Presencia de feomelanina.</li> <li>• Pico, patas y uñas poco negros.</li> <li>• Ligera presencia de escamas (despigmentación en la punta de la pluma).</li> <li>• Desaparición del parte más oscura de debajo de las remeras y timoneras.</li> </ul>	<b>26–24</b>
<b>Insuficiente</b>	<ul style="list-style-type: none"> <li>• Diseño confuso o interrumpido.</li> <li>• Presencia evidente de feomelanina.</li> <li>• Ausencia del efecto gris azulado.</li> <li>• Ejemplar tendente al tipo Ágata Opal</li> <li>• Presencia evidente de escamas (despigmentación en la punta de la pluma).</li> <li>• Desaparición de la parte más oscura de</li> </ul>	<b>23–18</b>

	<ul style="list-style-type: none"> <li>debajo de las remeras y timoneras</li> <li>• Pico, patas y uñas demasiado claros.</li> </ul>	
--	---	--

## BRUNO OPAL

La oxidación de la melanina bruna, da estrías brunas grisáceas que destacan claramente sobre un fondo melanizado un poco más claro.

### **Diseño largo, ancho y alineado.**

Las patas, las uñas y el pico son brunáceos.

Bruno Opal intenso amarillo	Bruno Opal intenso rojo
Bruno Opal nevado amarillo	Bruno Opal nevado rojo
Bruno Opal mosaico amarillo	Bruno Opal mosaico rojo
Bruno Opal intenso amarillo marfil	Bruno Opal intenso rojo marfil
Bruno Opal nevado amarillo marfil	Bruno Opal nevado rojo marfil
Bruno Opal mosaico amarillo marfil	Bruno Opal mosaico rojo marfil
Bruno Opal blanco dominante	
Bruno Opal blanco	

### **Puntos a disposición 30 (TIPO)**

<b>Evaluaciones</b>	<b>Descripciones</b>	<b>Puntos</b>
<b>Excelente</b>	<ul style="list-style-type: none"> <li>Diseño similar al bruno clásico de dimensión ligeramente reducida color bruno grisáceo, sobre un fondo melanizado más claro.</li> <li>• Pico, patas y uñas de tonalidad brunácea.</li> </ul>	<b>29</b>
<b>Bueno</b>	<ul style="list-style-type: none"> <li>Buena tonalidad bruno grisácea.</li> <li>• Diseño aún evidente con una buena expresión del gris.</li> <li>• Pico, patas y uñas de tonalidad brunácea.</li> </ul>	<b>28–27</b>
<b>Suficiente</b>	<ul style="list-style-type: none"> <li>Tonalidad bruna suficiente para destacar el tipo.</li> <li>• Diseño apenas perceptible.</li> <li>• Falta del factor gris típico de la mutación.</li> <li>• Ligera presencia de escamas (despigmentación en la punta de la pluma).</li> <li>• Desaparición de la parte más oscura de debajo de las remeras y timoneras.</li> </ul>	<b>26–24</b>
<b>Insuficiente</b>	<ul style="list-style-type: none"> <li>Mala tonalidad bruna.</li> <li>• Presencia evidente de escamas (despigmentación en la punta de la pluma.)</li> <li>• Desaparición de la parte más oscura de debajo de las remeras y timoneras.</li> <li>• Diseño ausente o mínimo con falta de tipicidad opal.</li> </ul>	<b>23–18</b>

## ÁGATA OPAL

EL ÁGATA OPAL presenta una reducción del diseño de las eumelaninas negras que se manifiestan bajo un color gris azul sobre fondo gris muy claro.

Las patas, las uñas y el pico son de color piel.

Ágata Opal intenso amarillo	Ágata Opal intenso rojo
Ágata Opal nevado amarillo	Ágata Opal nevado rojo
Ágata Opala mosaico amarillo	Ágata Opal mosaico rojo
Ágata Opal intenso amarillo marfil	Ágata Opal intenso rojo marfil
Ágata Opal nevado amarillo marfil	Ágata Opal nevado rojo marfil
Ágata Opal mosaico amarillo marfil	Ágata Opal mosaico rojo marfil
Ágata Opal blanco dominante	
Ágata Opal blanco	

### Puntos a disposición 30 (TIPO)

Evaluaciones	Descripciones	Puntos
<b>Excelente</b>	<ul style="list-style-type: none"> <li>• Reducción de la eumelanina negra que aparece de tonalidad gris azulada.</li> <li>• Diseño un poco reducido pero característico del tipo Ágata, que se destaca claramente del color de fondo más claro.</li> <li>• Ausencia de feomelanina visible</li> <li>• Pico, patas y uñas de color piel.</li> </ul>	<b>29</b>
<b>Bueno</b>	<ul style="list-style-type: none"> <li>• Efecto gris azulado también evidente pero de tonalidad inferior respecto al excelente.</li> <li>• Diseño típico del ágata</li> <li>• Buena reducción de la feomelanina.</li> <li>• Pico, patas y uñas color piel</li> </ul>	<b>28–27</b>
<b>Suficiente</b>	<ul style="list-style-type: none"> <li>• Ligera presencia de feomelanina.</li> <li>• Tipicidad suficiente para definir el tipo.</li> <li>• Diseño reducido o demasiado marcado.</li> <li>• Pico patas y uñas con ligeros rastros de melanina.</li> <li>• Ligera presencia de escamas (despigmentación en la punta de la pluma).</li> <li>• Desaparición de la parte más oscura de debajo de las remeras y timoneras.</li> </ul>	<b>26–24</b>
<b>Insuficiente</b>	<ul style="list-style-type: none"> <li>• Sujetos atípicos.</li> <li>• Tonalidad brunácea en todo el manto, tendente al bruno opal.</li> <li>• Diseño largo y demasiado marcado, tendente al negro opal.</li> <li>• Falta de diseño.</li> </ul>	<b>23–18</b>

	<ul style="list-style-type: none"><li>• Desaparición de la parte más oscura de debajo de las remeras y timoneras</li><li>• Presencia evidente de escamas (despigmentación en la punta de la pluma).</li><li>• Pico, patas y uñas con restos de melanina.</li></ul>	
--	--	--

## ISABELA OPAL

En el Isabela el factor Opal reduce fuertemente las melaninas y las estrías son ligeras pero visibles sobre todo el manto. Las melaninas en las remeras y las timoneras son más visibles, presentan una ligera tonalidad gris perlada. Los ojos son como el Isabela clásico.

Las uñas, las patas y el pico son de color piel.

Isabela Opal intenso amarillo	Isabela Opal intenso rojo
Isabela Opal nevado amarillo	Isabela Opal nevado rojo
Isabela Opal mosaico amarillo	Isabela Opal mosaico rojo
Isabela Opala intenso amarillo marfil	Isabela Opal intenso rojo marfil
Isabela Opal nevado amarillo marfil	Isabela Opal nevado rojo marfil
Isabela Opal mosaico amarillo marfil	Isabela Opal mosaico rojo marfil
Isabela Opal blanco dominante	
Isabela Opal blanco	

### Puntos a disposición 30 (TIPO)

Evaluaciones	Descripciones	Puntos
<b>EXCELENTE</b>	<ul style="list-style-type: none"> <li>• Eumelanina fuertemente reducida, con <b>estrías visibles</b> sobre todo el manto, con ligera tonalidad gris perlada sobretodo en las remeras y timoneras. Ausencia de feomelanina visible.</li> <li>• Pico, patas y uñas de color piel.</li> </ul>	<b>29</b>
<b>BUENO</b>	<ul style="list-style-type: none"> <li>• Melanina fuertemente reducida en todo el manto, a penas visible. Tonalidad gris perlada en remeras y timoneras bien visible.</li> <li>• Buena reducción de la feomelanina.</li> <li>• Pico, patas y uñas color piel.</li> </ul>	<b>28 – 27</b>
<b>SUFICIENTE</b>	<ul style="list-style-type: none"> <li>• Tipicidad suficiente para definir el tipo.</li> <li>• Ligera presencia de feomelanina.</li> <li>• Pico, patas y uñas piel.</li> </ul>	<b>26 – 24</b>
<b>INSUFICIENTE</b>	<ul style="list-style-type: none"> <li>• Sujetos atípicos</li> <li>• Tonalidad brunácea en todo el manto.</li> <li>• Presencia evidente de escamas (despigmentación en la punta de la pluma)</li> <li>• Pico, patas y uñas con rastros de melanina.</li> </ul>	<b>23 – 18</b>

# MUTACIÓN «PHAEO»

## GENERALIDADES :

La mutación PHAEO está caracterizada por la inhibición **total** de la eumelanina y por la expresión de la feomelanina en una tonalidad bruna máxima y bien contrastada, bajo forma de diseño escamado. Este diseño escamado es la cualidad principal del canario phaéo.

Sobre el dorso, la escamadura será regular y bien repartida y no formará líneas blancas. La cabeza y los flancos melanizados dejan destacar el diseño partiendo de encima del pico hasta la rabadilla.

Sin embargo en los intensos el diseño escamado es menos claro.

La tonalidad bruna se manifiesta sobre el conjunto del pájaro.

En los machos la feomelanin se acerca al pico pero deja ver una máscara facial con lipocromo mezclado con la melanina bruna y la parte central del pecho muestra también lipocromo visible mezclado con la melanina bruna.

Las remeras y las timoneras deben estar rodeadas de un ribete (cenefa, dobladillo) lo más bruno posible.

Las patas, las uñas y el pico son claros.

Los ojos son rubí.

- **en los phaéos mosaicos, el bajo-ventre no debe mostrar lipocromo (atención a la confusión entre phaéo nevado y phaéo mosaico)**

Phaéo intenso amarillo	Phaéo intenso rojo
Phaéo nevado amarillo	Phaéo schimmel rojo
Phaéo mosaico amarillo	Phaéo mosaico rojo
Phaéo intenso amarillo marfil	Phaéo intenso rojo marfil
Phaéo nevado amarillo marfil	Phaéo nevado rojo marfil
Phaéo mosaico amarillo marfil	Phaéo mosaico rojo marfil
Phaéo blanco dominante	
Phaéo blanco	

## Puntos a disposición 30 (TIPO)

Evaluaciones	Descripciones	Puntos
<b>Excelente</b>	<ul style="list-style-type: none"> <li>• Diseño característico (escamado) definido por la distribución de la feomelanina en la periferia de las plumas que delimita las zonas centrales privadas de melaninas.</li> <li>• La tonalidad bruna debe expresarse al máximo.</li> <li>• Ojos rojizos.</li> </ul>	<b>29</b>
<b>Bueno</b>	<ul style="list-style-type: none"> <li>• Buena tonalidad bruna ligeramente reducida.</li> <li>• Diseño y borde menos evidentes y ligeramente confuso pero con zonas centrales privadas de melaninas</li> <li>• Ojos rojizos.</li> </ul>	<b>28–27</b>
<b>Suficiente</b>	<ul style="list-style-type: none"> <li>• Reducción de la tonalidad bruna.</li> <li>• Diseño confuso o insuficiente con reborde limitado permitiendo determinar el tipo.</li> <li>• Ojos rojizos.</li> </ul>	<b>26–24</b>
<b>Insuficiente</b>	<ul style="list-style-type: none"> <li>• Insuficiente expresión melánica bruna.</li> <li>• Diseño excesivamente confuso (difuminado).</li> <li>• Rastros de eumelanina visible</li> </ul>	<b>23–18</b>



# MUTACIÓN SATINÉ

## GENERALIDADES :

La mutación «SATINÉ» está caracterizada por la desaparición total de la eumelanina negra y de la feomelanina. Sólo queda la eumelanina bruna diluida (de tonalidad beige rojiza).

El diseño de la cabeza, del dorso y de los flancos está constituido por estrías claras, finas y cortas.

El color beige rojizo sobre fondo muy claro hace resaltar un bello contraste.

Las patas, las uñas y el pico son claros.

Los ojos son rojos.

Satiné intenso amarillo	Satiné intenso rojo
Satiné nevado amarillo	Satiné nevado rojo
Satiné mosaico amarillo	Satiné mosaico rojo
Satiné intenso amarillo marfil	Satiné intenso rojo marfil
Satiné nevado amarillo marfil	Satiné nevado rojo marfil
Satiné mosaico amarillo marfil	Satiné mosaico rojo marfil
Satiné blanco dominante	
Satiné blanco	

## Puntos a disposición 30 (TIPO)

Evaluaciones	Descripciones	Puntos
<b>Excelente</b>	<ul style="list-style-type: none"> <li>• Contraste muy evidente entre el diseño de color beige rojizo y el color de fondo muy claro.</li> <li>• Diseño fino, claro, corto, alineado e interrumpido o discontinuo.</li> <li>• Ojos rojos.</li> </ul>	<b>29</b>
<b>Bueno</b>	<ul style="list-style-type: none"> <li>• Buen contraste entre el diseño y el fondo.</li> <li>• Diseño evidente y completo de tonalidad más cargada de beige rojizo.</li> <li>• Ojos rojos.</li> </ul>	<b>28–27</b>
<b>Suficiente</b>	<ul style="list-style-type: none"> <li>• Contraste menos evidente con diseño menos típico.</li> <li>• Estrías desaparecidas o irregulares. Demasiado anchas o continuas.</li> <li>• Ojos poco despigmentados</li> </ul>	<b>26–24</b>
<b>Insuficiente</b>	<ul style="list-style-type: none"> <li>• Falta de diseño, confuso o demasiado marcado.</li> <li>• Ausencia de contraste.</li> <li>• Atípico.</li> </ul>	<b>23–18</b>

# MUTACIÓN TOPACIO

## GENERALIDADES:

La mutación TOPACIO se caracteriza por la modificación de la tonalidad de la eumelanina. Hay una concentración de ésta alrededor del canal medular de las plumas dejando así aparecer anchos contornos claros sobre las grandes plumas así como sobre las plumas de cobertura.

El raquis aparece despigmentado.

**NOTA:** la presencia del factor óptico favorecerá especialmente en los mosaicos un mejor contraste a nivel de diseño.

## NEGRO TOPACIO

El diseño largo, ancho y alineado es de color negruzco (chocolate negro).

La ausencia de feomelanina visible permitirá un buen contraste sobre un fondo melanizado y pondrá en evidencia los contornos claros de las plumas de las alas, de la cola y de la cobertura.

El raquis es más claro en relación al tipo clásico.

Los flancos estarán bien marcados.

El pico, las patas y las uñas son de color piel o ligeramente melanizados de forma uniforme.

Los ojos son oscuros.

Las alas y la cola estarán bien marcadas.

Negro Topacio intenso amarillo	Negro Topacio intenso rojo
Negro Topacio nevado amarillo	Negro Topacio nevado rojo
Negro Topacio mosaico amarillo	Negro Topacio mosaico rojo
Negro Topacio intenso amarillo marfil	Negro Topacio intenso rojo marfil
Negro Topacio nevado amarillo marfil	Negro Topacio nevado rojo marfil
Negro Topacio mosaico amarillo marfil	Negro Topacio mosaico rojo marfil
Negro Topacio blanco dominante	
Negro Topacio blanco	

### Puntos a disposición 30 (TIPO)

Evaluaciones	Descripción	Puntos
<b>Excelente</b>	<ul style="list-style-type: none"> <li>• Diseño completo, de tonalidad “chocolate negro” con ausencia de feomelanina visible</li> <li>• Diseño largo, ancho y alineado, claro y bien definido.</li> <li>• Pico, patas y uñas de color piel o ligeramente melanizados de forma uniforme.</li> </ul>	<b>29</b>
<b>Bueno</b>	<ul style="list-style-type: none"> <li>• Buena expresión eumelánica.</li> <li>• Diseño análogo al negro clásico.</li> <li>• Liger presencia de feomelanina.</li> <li>• Pico, patas y uñas de color piel o ligeramente melanizados de forma uniforme.</li> </ul>	<b>28–27</b>
<b>Suficiente</b>	<ul style="list-style-type: none"> <li>• Tonalidad “chocolate negro” suficiente</li> <li>• Diseño reducido, confuso o disminuido.</li> <li>• Importante presencia de feomelanina.</li> <li>• Pico, patas y uñas de color piel o ligeramente melanizados de forma uniforme.</li> <li>• Liger presencia de escamas (despigmentación en la punta de la pluma).</li> </ul>	<b>26–24</b>
<b>Insuficiente</b>	<ul style="list-style-type: none"> <li>• Mala tonalidad “chocolate negro”</li> <li>• Diseño fino, irregular o que falta.</li> </ul>	<b>23–18</b>

	<ul style="list-style-type: none"><li>• Presencia excesiva de feomelanina</li><li>• Sujeto tendente al tipo Bruno clásico</li><li>• Presencia evidente de escamas (despigmentación en la punta de la pluma).</li><li>• Clara falta de uniformidad en la melanización de las patas y de las uñas.</li></ul>	
--	--	--

## BRUNO TOPACIO

### Características

Diseño largo, ancho y alineado de color bruno con raquis claro sobre un fondo bruno reducido, que le da un buen contraste.

Las plumas de las alas y de la cola tienen un amplio contorno claro.

Los flancos están bien marcados.

El pico, las patas y las uñas son de color piel.

Raquis claro

Los ojos son rojo oscuro.

Bruno Topacio intenso amarillo	Bruno Topacio intenso rojo
Bruno Topacio nevado amarillo	Bruno Topacio nevado rojo
Bruno Topacio mosaico amarillo	Bruno Topacio mosaico rojo
Bruno Topacio intenso amarillo marfil	Bruno Topacio intenso rojo marfil
Bruno Topacio nevado amarillo marfil	Bruno Topacio nevado rojo marfil
Bruno Topacio mosaico amarillo marfil	Bruno Topacio mosaico rojo marfil
Bruno Topacio blanco dominante	
Bruno Topacio blanco	

### Puntos a disposición 30 (TIPO)

Evaluaciones	Descripción	Puntos
<b>Excelente</b>	<ul style="list-style-type: none"> <li>• Diseño completo, largo, ancho y alineado de tonalidad bruna con raquis claro sobre un fondo bruno reducido</li> <li>• Diseño largo, ancho y alineado, neto y bien definido.</li> <li>• Pico, patas y uñas de color piel.</li> </ul>	<b>29</b>
<b>Bueno</b>	<ul style="list-style-type: none"> <li>• Buena expresión eumelánica bruno reducido del diseño.</li> <li>• Diseño largo, ancho y alineado.</li> <li>• Ligera presencia de feomelanina.</li> <li>• Pico, patas y uñas color piel.</li> </ul>	<b>28–27</b>
<b>Suficiente</b>	<ul style="list-style-type: none"> <li>• Tonalidad bruna suficiente.</li> <li>• Diseño reducido, confuso o fino.</li> <li>• Importante presencia de feomelanina</li> <li>• Marcas reducidas.</li> <li>• Pico patas y uñas demasiado claros.</li> <li>• Ligera presencia de escamas (despigmentación en la punta de la pluma)</li> </ul>	<b>26–24</b>
<b>Insuficiente</b>	<ul style="list-style-type: none"> <li>• Mala tonalidad del Bruno.</li> <li>• Diseño fino, irregular o ausente.</li> <li>• Sujetos que pueden ser confundidos con otros tipos.</li> </ul>	<b>23–18</b>

## ÁGATA TOPACIO

Las estrías de color marrón muy oscuro tirando al negro sepia son finas, cortas y numerosas como en el ágata clásico y se destacan sobre un fondo muy claro.

Ausencia de feomelanina.

Los contornos de las plumas son amplios y muy claros.

Los flancos estarán marcados.

El pico, las patas y las uñas son claros.

Raquis claro.

Los ojos son oscuros.

**NOTA:** En los mosaicos, la presencia del factor óptico permite destacar las orlas de las plumas de color gris perla así como la interestría.

Ágata Topacio intenso amarillo	Ágate Topacio intenso rojo
Ágata Topacio nevado amarillo	Ágata Topacio nevado rojo
Ágata Topacio mosaico amarillo	Ágata Topacio mosaico rojo
Ágata Topacio intenso amarillo marfil	Ágata Topacio intenso rojo marfil
Ágata Topacio nevado amarillo marfil	Ágata Topacio nevado rojo marfil
Ágata Topacio mosaico amarillo mosaico	Ágata Topacio mosaico rojo marfil
Ágata Topacio blanco dominante	
Ágata Topacio blanco	

### Puntos a disposición 30 (TIPO)

Evaluaciones	Descripción	Puntos
<b>Excelente</b>	<ul style="list-style-type: none"> <li>• Diseño completo de tonalidad “negro-sepia”</li> <li>• Estrías finas, cortas, claras y discontinuas, ligeramente reducidas con orlas netas y claras</li> <li>• Remeras y timoneras con orlas anchas.</li> <li>• Ausencia de feomelanina visible.</li> <li>• Raquis claro.</li> <li>• Pico, patas y uñas color piel.</li> </ul>	<b>29</b>
<b>Bueno</b>	<ul style="list-style-type: none"> <li>• Buena expresión de la tonalidad “negro-sepia”</li> <li>• Estrías finas, cortas, netas y discontinuas.</li> <li>• Remeras y timoneras con orlas menos anchas.</li> <li>• Muy ligera presencia de feomelanina.</li> <li>• Raquis claro.</li> <li>• Pico, patas y uñas color piel.</li> </ul>	<b>28–27</b>
<b>Suficiente</b>	<ul style="list-style-type: none"> <li>• Discreta tonalidad “negro-sepia”</li> <li>• Estrías continuas, anchas o insuficientes o de tonalidad bruno claro.</li> <li>• Diseño evidente y poco orlado.</li> <li>• Presencia de feomelanina.</li> <li>• Raquis aún claro.</li> </ul>	<b>26–24</b>

	<ul style="list-style-type: none"> <li>• Ligera presencia de escamas (despigmentación en la punta de la pluma).</li> </ul>	
<b>Insuficiente</b>	<ul style="list-style-type: none"> <li>• Insuficiente tonalidad del color “negro-sepia”</li> <li>• Diseño demasiado marcado, confuso o de mala tonalidad tendente al antracita o al bruno claro</li> <li>• Estrías muy evidentes o casi ausentes.</li> <li>• Presencia excesiva de feomelanina.</li> <li>• Raquis obscuro.</li> <li>• Presencia evidente de escamas (despigmentación en la punta de la pluma).</li> <li>• Sujetos tendentes a otro tipo.</li> </ul>	<b>23–18</b>

## ISABELA TOPACIO

### Características

El diseño eumelánico típico del isabela clásico, fuertemente reducido, es de color avellana claro.

La ausencia de feomelanina permite un contraste y pone de relieve los contornos claros de la cobertura (manto), de las plumas de las alas y de la cola.

El pico, las patas y las uñas son de color piel.

Raquis claro.

Los ojos son rojizos.

Las alas y la cola están bien diluidas con una orla bien marcada.

Isabela Topacio intenso amarillo	Isabela Topacio intenso rojo
Isabela Topacio nevado amarillo	Isabela Topacio nevado rojo
Isabela Topacio mosaico amarillo	Isabela Topacio mosaico rojo
Isabela Topacio intenso amarillo marfil	Isabela Topacio intenso rojo intenso
Isabela Topacio nevado amarillo marfil	Isabela Topacio nevado rojo marfil
Isabela Topacio mosaico amarillo marfil	Isabela Topacio mosaico rojo marfil
Isabela Topacio blanco dominante	
Isabela Topacio blanco	

### Puntos a disposición 30

Evaluaciones	Descripción	Puntos
<b>Excelente</b>	<ul style="list-style-type: none"> <li>• Diseño completo, de tonalidad nuez claro con ausencia de feomelanina, bien definido, análogo al Isabela clásico reducido.</li> <li>• Raquis claro.</li> <li>• Ojos rojizos.</li> <li>• Pico, patas y uñas de color piel.</li> </ul>	<b>29</b>
<b>Bueno</b>	<ul style="list-style-type: none"> <li>• Buena expresión eumelánica nuez.</li> <li>• Diseño análogo a Isabela clásico reducido.</li> <li>• Ligera presencia de feomelanina.</li> <li>• Raquis claro.</li> <li>• Ojos rojizos.</li> <li>• Pico, patas y uñas color piel.</li> </ul>	<b>28–27</b>
<b>Suficiente</b>	<ul style="list-style-type: none"> <li>• Tonalidad nuez ligeramente oscura.</li> <li>• Diseño débil y/o confuso, incompleto y/o furte.</li> <li>• Considerable presencia de feomelanina.</li> <li>• Ojos rojizos.</li> <li>• Raquis eventualmente obscuro.</li> <li>• Pico patas y uñas claros.</li> <li>• Ligera presencia de escamas</li> </ul>	<b>26–24</b>



	(despigmentación en la punta de la pluma).	
<b>Insuficiente</b>	<ul style="list-style-type: none"> <li>• Mala tonalidad avellana demasiado clara o tendente al tipo bruno.</li> <li>• Diseño largo, irregular o ausente.</li> <li>• Presencia muy importante de feomelanina.</li> <li>• Raquis oscuro.</li> <li>• Ojos rojo oscuro.</li> <li>• Sujetos que pueden ser confundidos con otros tipos.</li> <li>• Presencia evidente de escamas (despigmentación en la punta de la pluma).</li> <li>• Pico patas y uñas claras.</li> </ul>	<b>23-18</b>

Será válido desde la temporada de cría 2016

# MUTATION EUMO

## GENERALIDADES :

El factor «EUMO» se caracteriza por una reducción de la eumelanina negra (en los negros y los ágatas), de la eumelanina bruna (en los brunos).

Ausencia de feomelanina de manera que permite apreciar claramente el color de fondo (amarillo, rojo o blanco).

El diseño de los Eumos es idéntico al de los clásicos pero ligeramente menos ancho.

Los ojos son rojos.

## NEGRO EUMO

La Eumelanina negra reducida se vuelve «antracita», hay ausencia de feomelanina. El dorso y los flancos presentan estrías antracita, diseño largo, ancho y alineado. El pico, las patas y las uñas son de color piel o ligeramente melanizados **de forma uniforme**.

La interestría es de color ligeramente melanizada.

Los ojos son rojo oscuro.

Negro Eumo intenso amarillo	Negro Eumo intenso rojo
Negro Eumo nevado amarillo	Negro Eumo nevado rojo
Negro Eumo mosaico amarillo	Negro Eumo mosaico rojo
Negro Eumo intenso amarillo marfil	Negro Eumo intenso rojo marfil
Negro Eumo nevado amarillo marfil	Negro Eumo nevado rojo marfil
Negro Eumo mosaico amarillo marfil	Negro Eumo mosaico rojo marfil
Negro Eumo blanco dominante	
Negro Eumo blanco	

### Puntos a disposición 30 (TIPO)

Evaluaciones	Descripción	Puntos
<b>Excelente</b>	<ul style="list-style-type: none"> <li>• Diseño y estrías netos y bien definidos típicos del negro clásico, ligeramente reducidos, de tonalidad antracita. Ausencia de feomelanina.</li> <li>• Ojo rojo oscuro.</li> </ul>	<b>29</b>
<b>Bueno</b>	<ul style="list-style-type: none"> <li>• Estrías, y diseño netos, bien definidos ligeramente reducidos de buena tonalidad antracita.</li> <li>• Muy ligeros rastros de feomelanina.</li> <li>• Ojo rojo.</li> </ul>	<b>28–27</b>
<b>Suficiente</b>	<ul style="list-style-type: none"> <li>• Tonalidad antracita insuficiente.</li> <li>• Diseño confuso, reducido, incompleto o que falta.</li> <li>• Ligeros rastros de feomelanina</li> <li>• Ojo oscuro y/o demasiado claro.</li> <li>• Ligera presencia de escamas (despigmentación en la punta de la pluma).</li> </ul>	<b>26–24</b>
<b>Insuficiente</b>	<ul style="list-style-type: none"> <li>• Mala tonalidad antracita.</li> <li>• Diseño que falta o confuso</li> <li>• Presencia manifiesta de feomelanina.</li> <li>• Presencia evidente de escamas (despigmentación en la punta de la pluma).</li> <li>• Ojo oscuro y/o demasiado claro.</li> </ul>	<b>23–18</b>

## BRUNO EUMO

La eumelanina bruna está reducida, hay ausencia de feomelanina.

El dorso y los flancos presentan estrías brunas oscuras, diseño largo, ancho y bien alineado.

Interestría bien visible de color beige claro.

El pico, las patas y las uñas son de color piel.

Los ojos de color rojo oscuro deben verse.

Bruno Eumo intenso amarillo	Bruno Eumo intenso rojo
Bruno Eumo nevado amarillo	Bruno Eumo nevado rojo
Bruno Eumo mosaico amarillo	Bruno Eumo mosaico rojo
Bruno Eumo intensif jaune ivoire	Bruno Eumo intenso rojo marfil
Bruno Eumo nevado amarillo marfil	Bruno Eumo nevado rojo marfil
Bruno Eumo mosaico amarillo marfil	Bruno Eumo mosaico rojo marfil
Bruno Eumo blanco dominante	
Bruno Eumo blanco	

### Puntos a disposición 30 (TIPO)

Evaluaciones	Descripción	Puntos
<b>Excelente</b>	<ul style="list-style-type: none"> <li>• Diseño típico del Bruno clásico, ligeramente reducido completo y continuo de tonalidad bruna.</li> <li>• Estrías netas y bien definidas.</li> <li>• Ausencia de feomelanina</li> <li>• Ojo rojo oscuro.</li> </ul>	<b>29</b>
<b>Bueno</b>	<ul style="list-style-type: none"> <li>• Diseño reducido, completo y continuo de tonalidad bruna menos oscura.</li> <li>• Muy ligeros rastros de feomelanina.</li> <li>• Ojo rojo oscuro.</li> </ul>	<b>28–27</b>
<b>Suficiente</b>	<ul style="list-style-type: none"> <li>• Diseño confuso, reducido o ausente de tonalidad bruna más débil.</li> <li>• Ligeros rastros de feomelanina.</li> <li>• Ojo apenas o demasiado despigmentado.</li> <li>• Ligera presencia de escamas (despigmentation en la punta de la pluma).</li> </ul>	<b>26–24</b>
<b>Insuficiente</b>	<ul style="list-style-type: none"> <li>• Mala tonalidad de bruno.</li> <li>• Diseño reducido, confuso, ausente o asimétrico.</li> <li>• Presencia manifiesta de feomelanina.</li> <li>• Presencia evidente de escamas (despigmentación en la punta de la pluma).</li> <li>• Ojo oscuro.</li> </ul>	<b>23–18</b>

## ÁGATA EUMO

La eumelanina negra reducida se vuelve gris, nada de feomelanina.

El dorso y los flancos presentan estrías grises, diseño muy fino y muy corto e interrumpido.

La interestría es de color muy ligeramente melanizado, con un máximo de contraste.

El pico, las patas y las uñas son de color piel.

Los ojos son rojos.

Ágata Eumo intenso amarillo	Ágata Eumo intenso rojo
Ágata Eumo nevado amarillo	Ágata Eumo nevado rojo
Ágata Eumo mosaico amarillo	Ágata Eumo mosaico rojo
Ágata Eumo intenso amarillo marfil	Ágata Eumo intenso rojo marfil
Ágata Eumo nevado amarillo marfil	Ágata Eumo nevado rojo marfil
Ágata Eumo mosaico amarillo marfil	Ágata Eumo mosaico rojo marfil
Ágata Eumo blanco dominante	
Ágata Eumo blanco	

### Puntos a disposición 30 (TIPO)

Evaluaciones	Descripción	Puntos
<b>Excelente</b>	<ul style="list-style-type: none"> <li>• Diseño de tonalidad “gris”</li> <li>• Estrías muy finas, cortas, netas y discontinuas.</li> <li>• Ausencia de feomelanina.</li> <li>• Ojo rojo.</li> </ul>	<b>29</b>
<b>Bueno</b>	<ul style="list-style-type: none"> <li>• Buena tonalidad “gris” del diseño.</li> <li>• Estrías muy finas, cortas, netas y discontinuas pero ligeramente menos típico.</li> <li>• Muy ligeros rastros de feomelanina.</li> <li>• Ojo rojo.</li> </ul>	<b>28–27</b>
<b>Suficiente</b>	<ul style="list-style-type: none"> <li>• Tonalidad “gris” insuficiente.</li> <li>• Diseño confuso, demasiado marcado o poco eviden</li> <li>• Ligera presencia de feomelanina.</li> <li>• Ojo poco despigmentado.</li> <li>• Ligera presencia de escamas (despigmentación en la puntade la plume).</li> </ul>	<b>26–24</b>
<b>Insuficiente</b>	<ul style="list-style-type: none"> <li>• Tonalidad del gris muy insuficiente o gris tendente al negro.</li> <li>• Diseño ausente o excesivamente marcado.</li> <li>• Evidente presencia de feomelanina.</li> <li>• Presencia evidente de escamas (despigmentación en la punta de la pluma).</li> <li>• Ojo oscuro.</li> </ul>	<b>23–18</b>

## ISABELA EUMO (en estudio)

Para esta serie, la falta de experiencia no permite actualmente establecer este estándar.

- Eumelanina de tonalidad beige ligeramente más clara respetando el tipo de base, ausencia visible de feomelanina a fin de hacer más luminoso el color de fondo.
- Raquis no despigmentado en particular en los machos.
- Diseño completo, corto y estrecho, como el tipo de base.
- Pico, patas y uñas claros.
- Ojos de un evidente color rojo.

Isabela Eumo intenso amarillo	Isabela Eumo intenso rojo
Isabela Eumo nevado amarillo	Isabela Eumo nevado rojo
Isabela Eumo mosaico amarillo	Isabela Eumo mosaico rojo
Isabela Eumo intenso amarillo marfil	Isabela Eumo intenso rojo marfil
Isabela Eumo nevado amarillo marfil	Isabela Eumo nevado rojo marfil
Isabela Eumo mosaico amarillo marfil	Isabela Eumo mosaico rojo marfil
Isabela Eumo blanco dominante	
Isabela Eumo blanco	

### Puntos a disposición 30 (TIPO)

Evaluaciones	Descripción	Puntos
<b>Excelente</b>	<ul style="list-style-type: none"> <li>• Diseño de tonalidad beige claro, completo, corto y estrecho (y.c. cabeza y flancos).</li> <li>• Sin feomelanina visible.</li> <li>• Pico y patas claros.</li> <li>• Ojos de un evidente color rojo.</li> </ul>	<b>29</b>
<b>Bueno</b>	<ul style="list-style-type: none"> <li>• Diseño de tonalidad beige claro, completo como el del excelente.</li> <li>• Ligero rastro de feomelanina.</li> <li>• Pico y patas claros.</li> <li>• Ojos rojo.</li> </ul>	<b>28–27</b>
<b>Suficiente</b>	<ul style="list-style-type: none"> <li>• Tono beige claro suficiente.</li> <li>• Diseño confuso, demasiado o no suficientemente marcado.</li> <li>• Presencia de feomelanina.</li> <li>• Pico y patas claros.</li> <li>• Ojos poco despigmentados.</li> </ul>	<b>26–24</b>
<b>Insuficiente</b>	<ul style="list-style-type: none"> <li>• Tonalidad del diseño insuficiente o tendente al rojizo.</li> <li>• Diseño demasiado diluido o demasiado marcado.</li> <li>• Presencia evidente de feomelanina.</li> <li>• Ojos no despigmentados.</li> </ul>	<b>23–18</b>

**Observación.:Estándar provisional en espera de su reconocimiento.**

# MUTACIÓN ÓNIX

## GENERALIDADES :

La mutación ÓNIX se caracteriza por una modificación de la disposición de la eumelanina en el interior de las plumas. Esto entraña que la tonalidad de las estrías y de las interestrías está modificada y más mate, sobre un fondo fuliginoso que debe ser perfectamente visible.

Sin embargo la estriación debe permanecer bien visible.



## NEGRO ÓNIX

Hay ausencia de feomelanina.

El diseño será idéntico al de los negros clásicos pero de una tonalidad negra mate, sobre un fondo fuliginoso. El color de las remeras y de las timoneras debe ser lo más uniforme posible.

Pico, patas y uñas deben ser negros.

Negro Ónix intenso amarillo	Negro Ónix intenso rojo
Negro Ónix nevado amarillo	Negro Ónix nevado rojo
Negro Ónix mosaico amarillo	Negro Ónix mosaico rojo
Negro Ónix intenso amarillo marfil	Negro Ónix intenso rojo marfil
Negro Ónix nevado amarillo marfil	Negro Ónix nevado rojo marfil
Negro Ónix mosaico amarillo marfil	Negro Ónix mosaico rojo marfil
Negro Ónix blanco dominante	
Negro Ónix blanco	

### Puntos a disposición 30 (TIPO)

Evaluaciones	Descripción	Puntos
<b>Excelente</b>	<ul style="list-style-type: none"> <li>• Diseño completo, de color «negro» menos brillante que el del negro clásico, con efecto “fuliginoso” uniformemente distribuido sobre todo el manto.</li> <li>• Estrías bien definidas.</li> <li>• Ausencia de feomelanina.</li> <li>• Pico, patas y uñas negros.</li> </ul>	<b>29</b>
<b>Bueno</b>	<ul style="list-style-type: none"> <li>• Buena expresión del efecto “fuliginoso.”</li> <li>• Diseño reducido pero completo, de tonalidad negro mate.</li> <li>• Estrías de la cabeza, del dorso y de los flancos bien definidas de color negro.</li> <li>• Muy ligeros rastros de feomelanina</li> <li>• Pico, patas y uñas negros.</li> </ul>	<b>28–27</b>
<b>Suficiente</b>	<ul style="list-style-type: none"> <li>• Efecto “fuliginoso” bien visible pero un poco reducido.</li> <li>• Diseño confuso, pero aún evidente.</li> <li>• Sujetos con características que permitan definir de forma suficiente el tipo “Ónix.”</li> <li>• Pico, patas y uñas menos negros.</li> <li>• Ligera presencia de escamas (despigmentación en la punta de la pluma).</li> </ul>	<b>26–24</b>
<b>Insuficiente</b>	<ul style="list-style-type: none"> <li>• Efecto “fuliginoso” insuficiente.</li> <li>• Diseño confuso no bien definido o insuficiente.</li> <li>• Sujeto tendente al tipo negro clásico.</li> <li>• Presencia evidente de escamas (despigmentación en la punta de la pluma).</li> </ul>	<b>23–18</b>

	<ul style="list-style-type: none"><li>• Pico y patas claros.</li></ul>	
--	--	--

## BRUNO ÓNIX

El diseño estriado será idéntico al de los brunos clásicos pero de una tonalidad bruno mate, sobre un fondo fuliginoso. El color de las remeras y de las timoneras debe ser lo más uniforme posible.

Las patas, uñas y pico deben ser de color brunáceo.

Bruno Ónix intenso amarillo	Bruno Ónix intenso rojo
Bruno Ónix nevado amarillo	Bruno Ónix nevado rojo
Bruno Ónix mosaico amarillo	Bruno Ónix mosaico rojo
Bruno Ónix intenso amarillo marfil	Bruno Ónix intenso rojo marfil
Bruno Ónix nevado amarillo marfil	Bruno Ónix nevado rojo marfil
Bruno Ónix mosaic Amarillo marfil	Bruno Ónix mosaico rojo marfil
Brun Onyx blanc dominante	
Bruno Ónix blanco	

### Puntos a disposición 30 (TIPO)

Evaluaciones	Descripción	Puntos
<b>Excelente</b>	<ul style="list-style-type: none"> <li>• Diseño continuo y completo de tonalidad bruno mate.</li> <li>• Estrías bien definidas.</li> <li>• La mutación Ónix por sus características confiere al sujeto una tonalidad más clara respecto al tipo bruno clásico. Efecto “fuliginoso” uniformemente distribuido sobre todo el manto.</li> <li>• Pico, patas y uñas brunáceas.</li> </ul>	<b>29</b>
<b>Bueno</b>	<ul style="list-style-type: none"> <li>• Buen efecto “fuliginoso” extendido a todo el manto.</li> <li>• Diseño evidente y completo de tonalidad bruna mate menos cargada.</li> <li>• Estrías, bien definidas de color bruno mate.</li> <li>• Pico, patas y uñas brunáceas.</li> </ul>	<b>28–27</b>
<b>Suficiente</b>	<ul style="list-style-type: none"> <li>• Efecto “fuliginoso” suficiente.</li> <li>• Diseño reducido pero evidente o insuficiente.</li> <li>• Estrías, de tonalidad bruno mate más clara.</li> <li>• Pico, patas y uñas claros.</li> <li>• Ligera presencia de escamas (despigmentación en la punta de la pluma).</li> </ul>	<b>26–24</b>
<b>Insuficiente</b>	<ul style="list-style-type: none"> <li>• Efecto “fuliginoso” insuficiente.</li> <li>• Tonalidad bruna tendente al beige.</li> <li>• Diseño irregular o ausente.</li> <li>• Sujetos con manifiesta reducción de la</li> </ul>	<b>23–18</b>

	<p>expresión melánica bruna.</p> <ul style="list-style-type: none"><li>• Presencia evidente de escamas (despigmentación en la punta de la pluma).</li><li>• Pico, patas y uñas claros.</li></ul>	
--	--	--

## ÁGATA ÓNIX

Hay ausencia de feomelanina.

El diseño será idéntico al de los ágatas clásicos pero de una tonalidad gris oscura mate, sobre un fondo fuliginoso.

El color de las remeras y timoneras debe ser lo más uniforme posible.

Las patas, uñas y pico deben ser de color piel.

Ágata Ónix intenso amarillo	Ágata Ónix intenso rojo
Ágata Ónix nevado amarillo	Ágata Ónix nevado rojo
Ágata Ónix mosaico amarillo	Ágata Ónix mosaico rojo
Ágata Ónix intenso amarillo marfil	Ágata Ónix intenso rojo marfil
Ágata Ónix nevado amarillo marfil	Ágata Ónix nevado rojo marfil
Ágat Ónix mosaico amarillo marfil	Ágata Ónix mosaico rojo marfil
Ágata Ónix blanco dominante	
Ágata Ónix blanco	

### Puntos a disposición 30 (TIPO)

Evaluaciones	Descripción	Puntos
<b>Excelente</b>	<ul style="list-style-type: none"> <li>• Diseño corto, fino e interrumpido, de tonalidad gris oscuro.</li> <li>• Ausencia de feomelanina.</li> <li>• Fondo de color gris ceniza pálido.</li> <li>• Efecto “fuliginoso” ligero sobre todo el manto.</li> <li>• Pico, patas y uñas de color piel.</li> </ul>	<b>29</b>
<b>Bueno</b>	<ul style="list-style-type: none"> <li>• Diseño completo de buena tonalidad gris oscuro.</li> <li>• Muy ligeros rastros de feomelanina.</li> <li>• Buena tonalidad global de color gris ceniza con apreciable efecto “fuliginoso.”</li> <li>• Pico, patas y uñas color piel.</li> </ul>	<b>28–27</b>
<b>Suficiente</b>	<ul style="list-style-type: none"> <li>• Insuficiente tonalidad gris con diseño confuso, irregular o demasiado marcado.</li> <li>• Ligeros rastros de feomelanina.</li> <li>• Sujetos con remeras y timoneras de tonalidad gris claro permitiendo definir el tipo “Ágata Ónix.”</li> <li>• Efecto “fuliginoso” poco evidente o excesivo.</li> <li>• Pico, patas y uñas de color piel.</li> <li>• Ligera presencia de escamas (despigmentación en la punta de la pluma).</li> </ul>	<b>26–24</b>
<b>Insuficiente</b>	<ul style="list-style-type: none"> <li>• Tonalidad del diseño eumelánico gris claro o demasiado oscuro, irregular o ausente</li> <li>• Presencia evidente de feomelanina.</li> </ul>	<b>23–18</b>

	<ul style="list-style-type: none"><li>• Efecto “fuliginoso” casi ausente o excesivo, tendente al tipo negro o ágata opal.</li><li>• Presencia evidente de escamas (despigmentación en la punta de la pluma.)</li></ul>	
--	--	--

## **ISABELA ÓNIX**

Para esta serie la falta de experiencia no permite establecer el estándar

## MUTACIÓN COBALTO

La mutación cobalto modifica la disposición y aumenta sobre el fondo del pájaro la cantidad de melaninas.

Modificación de la interestría y extensión de la melanización sobre el conjunto del plumaje, lo que provoca un color de fondo oscuro sobre la totalidad del cuerpo (incluido el bajo vientre).



## NEGRO COBALTO

El diseño es, largo, ancho, continuo y bien alineado.

La extensión de la melanina sobre el conjunto del plumaje da un aspecto oscuro tirando al negro sobre todo el cuerpo, hasta el extremo de las plumas. Acentuado en el pecho, los flancos y el bajo vientre, independientemente de la categoría.

Feomelanina invisible.

El pico, las patas y uñas son negras.

Negro cobalto intenso amarillo	Negro cobalto intendo rojo
Negro cobalto nevado amarillo	Negro cobalto nevado rojo
Negro cobalto mosaico amarillo	Negro cobalto mosaico rojo
Negro cobalto intenso amarillo marfil	Negro cobalto intense rojo marfil
Negro cobalto nevado amarillo marfil	Negro cobalto nevado rojo marfil
Negro cobalto mosaico amarillo marfil	Negro cobalto mosaico rojo marfil
Negro cobalto blanco dominante	
Negro cobalto blanco	

**Puntos disponibles: 30 (TIPO)**

Evaluaciones	Descripción	Puntos
<b>Excelente</b>	<ul style="list-style-type: none"> <li>• Oxidación máxima negra del manto, de las remeras y timoneras.</li> <li>• Diseño negro largo, ancho y bien alineado.</li> <li>• Ausencia de esclarecimiento. Un máximo de manifestación de la melanina oscura tirando al negro sobre la totalidad del manto, incluido la zona ventral.</li> <li>• Ausencia de feomelanina visible.</li> <li>• Pico, patas y uñas negros.</li> </ul>	<b>29</b>
<b>Bueno</b>	<ul style="list-style-type: none"> <li>• Una buena oxidación del negro, completa y uniforme.</li> <li>• Diseño negro completo como en el excelente.</li> <li>• Buena manifestación de oscuro tirando al negro sobre la totalidad del manto.</li> <li>• Muy ligeros rastros de feomelanina.</li> <li>• Pico, patas y uñas negros</li> </ul>	<b>28–27</b>
<b>Suficiente</b>	<ul style="list-style-type: none"> <li>• Menos oxidación del negro.</li> <li>• Buena manifestación del oscuro tirando al negro pero menos oscuros sobre la totalidad del manto.</li> <li>• Diseño negro, menos y/o demasiado ancho o interrumpido.</li> <li>• Ligeros rastros de feomelanina.</li> <li>• Pico, patas y uñas poco oxidadas.</li> <li>• Ligera presencia de escamas</li> </ul>	<b>26–24</b>

	(despigmentación en la punta de la pluma).	
<b>Insuficiente</b>	<ul style="list-style-type: none"> <li>• Oxidación del negro insuficiente.</li> <li>• Diseño confuso.</li> <li>• Ausencia de diseño en la cabeza.</li> <li>• Flancos demasiado claros.</li> <li>• Falta de melanina sobre el manto y sobre el bajo vientre.</li> <li>• Evidente presencia de feomelanina.</li> <li>• Presencia evidente de escamas (despigmentación en la punta de la pluma)</li> <li>• Pico, patas y uñas poco oxidadas.</li> </ul>	<b>23-18</b>

## BRUNO COBALTO

El diseño es, largo, ancho, continuo y bien alineado.

La extensión de la melanina sobre el conjunto del plumaje da un aspecto oscuro tirando al bruno sobre todo el cuerpo, hasta el extremo de las plumas, acentuado en el pecho, los flancos y el bajo vientre, independientemente de la categoría.

El pico, las patas y uñas son brunáceos.

Bruno cobalto intenso amarillo	Bruno cobalto intenso rojo
Bruno cobalto nevado amarillo	Bruno cobalto nevado rojo
Bruno cobalto mosaico amarillo	Bruno cobalto mosaico rojo
Bruno cobalto intenso amarillo marfil	Bruno cobalto intenso rojo marfil
Bruno cobalto nevado amarillo marfil	Bruno cobalto nevado rojo marfil
Bruno cobalto mosaico amarillo marfil	Bruno cobalto mosaico rojo marfil
Bruno cobalto blanco dominante	
Bruno cobalto blanco	

### Puntos disponibles: 30 (TIPO)

Evaluaciones	Descripción	Puntos
<b>Excelente</b>	<ul style="list-style-type: none"> <li>• Oxidación máxima del bruno sobre le manto, las remeras y las timoneras.</li> <li>• Diseño bruno largo, ancho y bien alineado. Ausencia de esclarecimiento. Un máximo de manifestación de la melanina « bruna » sobre la totalidad del manto, incluida la zona ventral.</li> <li>• Pico, patas y uñas brunáceos.</li> </ul>	<b>29</b>
<b>Bueno</b>	<ul style="list-style-type: none"> <li>• Una buena oxidación del bruno, completa y uniforme. Diseño bruno completo como en el excelente.</li> <li>• Buena manifestación del bruno sobre la totalidad del manto.</li> <li>• Pico, patas y uñas brunáceos</li> </ul>	<b>28–27</b>
<b>Suficiente</b>	<ul style="list-style-type: none"> <li>• Menos oxidación del bruno.</li> <li>• Buena manifestación del bruno pero menos oscuro sobre la totalidad del manto.</li> <li>• Diseño bruno menos o demasiado ancho o interrumpido.</li> <li>• Pico, patas y uñas claros</li> <li>• Ligera presencia de escamas (despigmentación en la punta de la pluma).</li> </ul>	<b>26–24</b>
<b>Insuficiente</b>	<ul style="list-style-type: none"> <li>• Oxidación del bruno insuficiente.</li> <li>• Diseño confuso.</li> <li>• Ausencia de diseño sobre la cabeza.</li> </ul>	<b>23–18</b>

	<ul style="list-style-type: none"><li>• Flancos demasiado claros.</li><li>• Falta de melanina sobre el manto y sobre el bajo vientre.</li><li>• Presencia evidente de escamas (despigmentación en la punta de la pluma).</li><li>• Pico, patas y uñas demasiado claros.</li></ul>	
--	---	--

## ÁGATA COBALTO

Diseño corto, fino, alineado e interrumpido.

El efecto de difusión de la eumelanina negra además del diseño sobre el conjunto del plumaje, típico del cobalto reduce el trabajo de la dilución ágata, pero es muy visible especialmente en las partes inferiores y más particularmente en el bajo vientre, independientemente de la categoría. La eumelanina negra difusa tiende a desempeñar un efecto gráfítico. El lipocromo velado permanecerá visible, el efecto es reducido a causa de la dilución ágata.

Pico, patas y uñas de color piel.

Ágata cobalto intenso amarillo	Ágata cobalto intenso rojo
Ágata cobalto nevado amarillo	Ágata cobalto nevado rojo
Ágata cobalto mosaico amarillo	Ágata cobalto mosaico rojo
Ágata cobalto intenso amarillo marfil	Ágata cobalto intenso rojo marfil
Ágata cobalto nevado amarillo marfil	Ágata cobalto nevado rojo marfil
Ágata cobalto mosaico amarillo marfil	Ágata cobalto mosaico rojo marfil
Ágata cobalto blanco dominante	
Ágata cobalto blanco	

**Puntos disponibles: 30**

Evaluaciones	Descripciones	Puntos
<b>Excelente</b>	<ul style="list-style-type: none"> <li>• Diseño corto, fino, alineado e interrumpido.</li> <li>• Difusión de la eumelanina reducida, bien visible, especialmente en la parte inferior en particular sobre el vientre.</li> <li>• Ausencia de feomelanina.</li> <li>• Pico, patas y uñas color piel.</li> </ul>	<b>29</b>
<b>Bueno</b>	<ul style="list-style-type: none"> <li>• Diseño corto, fino, alineado e interrumpido.</li> <li>• Difusión de la eumelanina reducida, visible pero en conjunto inferior al excelente.</li> <li>• Buena reducción de la feomelanina.</li> <li>• Pico, patas y uñas color piel.</li> </ul>	<b>28–27</b>
<b>Suficiente</b>	<ul style="list-style-type: none"> <li>• Diseño que presenta defectos.</li> <li>• Difusión de la eumelanina reducida, demasiado débil o demasiado acentuada por insuficiente dilución.</li> <li>• Presencia visible de feomelanina.</li> <li>• Pico, patas y uñas ligeramente oxidadas.</li> <li>• Ligera presencia de escamas (despigmentación en la punta de la pluma).</li> </ul>	<b>26–24</b>
<b>Insuficiente</b>	<ul style="list-style-type: none"> <li>• Diseño atípico.</li> <li>• Difusión de la melanina reducida, demasiado débil, difícil de ver o demasiado acentuada</li> </ul>	<b>23–18</b>

	<p>tendente al tipo negro cobalto.</p> <ul style="list-style-type: none"><li>• Evidente presencia de feomelanina.</li><li>• Presencia evidente de escamas (despigmentación en la punta de la pluma).</li><li>• Pico, patas y uñas oxidados.</li></ul>	
--	---	--

## ISABELA COBALTO

El diseño de la eumelanina es similar al del tipo clásico. Pico, patas y uñas de color piel. Un efecto de difusión de la eumelanina bruna-nuez será visible sobre la totalidad del manto hasta el extremo de las plumas, típico del cobalto, reducido a consecuencia de la dilución del isabela, pero bien visible especialmente en las partes inferiores y en particular el vientre, independientemente de la categoría.

La eumelanina ya difusa en los otros tipos cobalto, tiende a desempeñar un efecto avellana. Los lipocromos serán visibles aunque velados (el efecto es menor debido a la dilución isabela).

Isabela cobalto intenso amarillo	Isabela cobalto intenso rojo
Isabela cobalto nevado amarillo	Isabela cobalto nevado rojo
Isabela cobalto mosaico amarillo	Isabela cobalto mosaico rojo
Isabela cobalto intenso amarillo marfil	Isabela cobalto intenso rojo marfil
Isabela cobalto nevado amarillo marfil	Isabela cobalto nevado rojo marfil
Isabela cobalto mosaico amarillo marfil	Isabela cobalto mosaico rojo marfil
Isabela cobalto blanco dominante	
Isabela cobalto blanco	

### Puntos a disposición 30

Evaluaciones	Descripciones	Puntos
<b>Excelente</b>	<ul style="list-style-type: none"> <li>• Diseño correspondiente al máximo del tipo clásico.</li> <li>• Difusión de la eumelanina reducida, bien visible, especialmente en la parte inferior y en particular el vientre.</li> <li>• Nada de feomelanina visible.</li> <li>• Pico, patas y uñas de color piel.</li> </ul>	<b>29</b>
<b>Bueno</b>	<ul style="list-style-type: none"> <li>• Diseño correspondiente al tipo clásico.</li> <li>• Difusión de la eumelanina reducida, visible pero inferior al excelente.</li> <li>• Buena reducción de la feomelanina.</li> <li>• Pico, patas y uñas de color piel.</li> </ul>	<b>28-27</b>
<b>Suficiente</b>	<ul style="list-style-type: none"> <li>• Diseño correspondiente en cantidad suficiente al tipo clásico.</li> <li>• Difusión de la eumelanina reducida, débil o demasiado acentuada, con una dilución insuficiente.</li> <li>• Presencia evidente de feomelanina.</li> <li>• Pico, patas y uñas de color piel.</li> </ul>	<b>26-24</b>
<b>Insuficiente</b>	<ul style="list-style-type: none"> <li>• Diseño no correspondiente suficientemente al tipo clásico.</li> <li>• Difusión de la melanina reducida, muy débil y difícil de ver, o demasiado acentuada.</li> </ul>	<b>23-18</b>

	<ul style="list-style-type: none"><li>• Excesiva presencia de feomelanina.</li><li>• Pico, patas y uñas de color piel.</li></ul>	
--	--	--



## MUTACIÓN JASPE S/D

Mutación de carácter semidominante autosómica. Existe bajo forma de simple dilución (s/d) y doble dilución (d/d). Por el momento la Orden Mundial de Jueces (OMJ) ha reconocido solamente el factor simple dilución (s/d).

La mutación afecta a los cuatro tipos clásicos, pero por el momento sólo se han creado los estándares en los tipos negro, bruno y ágata, porque en isabela siendo muy limitado por ahora el número de ejemplares no ha podido redactarse ningún estándar. La acción de la mutación jaspe s/d en el canario clásico es la modificación de la tonalidad de la melanina en el raquis y en el borde de las plumas.

Entre estas zonas oscuras la melanina es más clara : La feomelanina no es afectada ni modificada lo mismo que el lipocromo. El sub-plumaje es de color gris en el negro, nuez en los brunos y gris claro en el ágata.

Otra característica es la gran reducción de la melanina localizada en las remeras primarias definida como « patrón alar » (60%), característica típica de la mutación. Esta característica se manifiesta también en la parte central de las timoneras externas (40%).

La cabeza, los flancos están claramente estriados, las estrías se aproximan al centro del pecho.

Pico, patas y uñas son del mismo color que en los canarios clásicos.

A fin de apreciar el « patrón alar » de los intensos y nevados, nada de coloración de nido (sin lipocromo visible). En este caso, las penalizaciones previstas serán las mismas que para los mosaicos.

## Negro jaspe s/d

En el dorso las plumas tienen el raquis y su orla de color gris muy oscuro. Entre estas zonas oscuras el color es gris más claro (acero). Esto forma un diseño alineado en estrías paralelas.

Sobre los flancos, estrías lo más largas y anchas posible que se reúnen en el centro del pecho.

Estriación clara en la cabeza.

El patrón alar está bien definido pero no demasiado extendido (máximo del 60% de la longitud visible de las remeras primarias y 40% de las timoneras externas).

Ausencia de feomelanina visible.

Pico, patas y uñas negros.

Negro Jaspe S/D intenso amarillo	Negro Jaspe S/D intenso amarillo marfil
Negro Jaspe S/D nevado amarillo	Negro Jaspe S/D nevado amarillo marfil
Negro Jaspe S/D mosaico amarillo	Negro Jaspe S/D mosaico amatillo marfil
Negro Jaspe S/D intenso rojo	Negro Jaspe S/D intenso rojo marfil
Negro Jaspe S/D nevado rojo	Negro Jaspe S/D nevado rojo marfil
Negro Jaspe S/D mosaico rojo	Negro Jaspe S/D mosaico rojo marfil
Negro Jaspe S/D blanco dominante	
Negro Jaspe S/D blanco	

### Puntos a disposición: 30

Evaluaciones	Descripciones	Puntos
<b>Excelente</b>	<ul style="list-style-type: none"> <li>• En el dorso las plumas tienen el raquis y su orla de color gris muy oscuro. Entre estas zonas oscuras el color es gris más claro (acero). Esto forma un diseño alineado en estrías paralelas.</li> <li>• En los flancos, estrías lo más largas y anchas posibles que se acercan al centro del pecho. Estriación neta en la cabeza.</li> <li>• El patrón alar está bien definido pero no demasiado extendido.</li> <li>• Ausencia de feomelanina visible.</li> <li>• Pico, patas y uñas negros.</li> </ul>	<b>29</b>
<b>Bueno</b>	<ul style="list-style-type: none"> <li>• Ligero esclarecimiento de la tonalidad de las estrías</li> <li>• Flancos con un diseño bien visible.</li> <li>• Ligera presencia de feomelanina.</li> <li>• Patrón alar un poco demasiado extendido.</li> <li>• Pico, patas y uñas un poco menos negros.</li> </ul>	<b>28-27</b>
<b>Suficiente</b>	<ul style="list-style-type: none"> <li>• Estrías eumelánicas cortas y estrechas.</li> <li>• Flancos poco marcados.</li> </ul>	<b>26-24</b>

	<ul style="list-style-type: none"> <li>• Presencia de feomelanina.</li> <li>• Patrón alar poco marcado o demasiado extendido.</li> <li>• Pico, patas y uñas no suficientemente oscuras.</li> </ul>	
<b>Insuficiente</b>	<ul style="list-style-type: none"> <li>• Estrías eumelánicas finas y discontinuas.</li> <li>• Falta de diseño en los flancos.</li> <li>• Exceso de feomelanina.</li> <li>• Plumas melánicas no afectadas por la mutación.</li> <li>• Zonas despigmentadas (flancos, bajo el pico etc).</li> <li>• Diseño aproximado a las « lúnulas »</li> <li>• Patrón alar extendido a las remeras secundarias y terciarias o demasiado extendido en la cola. O bien ausencia de patrón alar.</li> <li>• Pico, patas y uñas claros.</li> </ul>	<b>23-18</b>

## Bruno jaspe s/d

En el dorso las plumas tienen el raquis y su orla de color bruno grisáceo. Entre estas zonas el color es bruno grisáceo más claro. Esto forma un diseño alineado en estrías paralelas suficientemente visible.

En los flancos, estrías lo más largas y anchas posible. Estrías visibles en la cabeza.

El patrón alar está bien definido pero no demasiado extendido (máximo del 60% de la longitud visible de las remeras primarias y 40% de las timoneras externas).

Pico, patas y uñas de color piel y uniforme.

Bruno Jaspe S/D intenso amarillo	Bruno Jaspe S/D intenso amarillo marfil
Bruno Jaspe S/D nevado amarillo	Bruno Jaspe S/D nevado amarillo marfil
Bruno Jaspe S/D mosaico amarillo	Bruno Jaspe S/D mosaico amarillo marfil
Bruno Jaspe S/D intensif rouge	Bruno Jaspe S/D intenso rojo marfil
Bruno Jaspe S/D nevado rojo	Bruno Jaspe S/D nevado rojo marfil
Bruno Jaspe S/D mosaico rojo	Bruno Jaspe S/D mosaico rojo marfil
Bruno Jaspe S/D blanco dominante	
Bruno Jaspe S/D blanco	

### Puntos a disposición: 30

Evaluaciones	Descripciones	Puntos
<b>Excelente</b>	<ul style="list-style-type: none"> <li>• En el dorso las plumas tienen el raquis y su orla de color bruno grisáceo. Entre estas zonas el color es más claro. Esto forma un diseño perceptible alineado en estrías paralelas.</li> <li>• En los flancos, estrías lo más largas y anchas posible.</li> <li>• Estriación en la cabeza.</li> <li>• El patrón alar está bien definido pero no demasiado extendido.</li> <li>• Pico, patas y uñas de color piel y uniformes.</li> </ul>	<b>29</b>
<b>Bueno</b>	<ul style="list-style-type: none"> <li>• Ligero esclarecimiento de la tonalidad de las estrías.</li> <li>• Flancos y cabeza con un diseño aún visible.</li> <li>• Patrón alar un poco demasiado extendido.</li> <li>• Borduras de la pluma ligeramente invadidas por la feomelanina.</li> <li>• Pico, patas y uñas de color piel y uniformes.</li> </ul>	<b>28-27</b>
<b>Suficiente</b>	<ul style="list-style-type: none"> <li>• Estrías eumelánicas cortas y estrechas.</li> <li>• Flancos no estriados.</li> <li>• Patrón alar poco marcado o demasiado extendido.</li> <li>• Borduras de la pluma invadidas por la feomelanina.</li> </ul>	<b>26-24</b>

	<ul style="list-style-type: none"> <li>• Pico, patas y uñas de color piel y uniformes.</li> </ul>	
<b>Insuficiente</b>	<ul style="list-style-type: none"> <li>• Ausencia de diseño estriado.</li> <li>• Fuerte cantidad de feomelanina.</li> <li>• Plumas melánicas no afectadas por la mutación.</li> <li>• Zonas despigmentadas (flancos, bajo el pico etc).</li> <li>• Diseño próximo a las « lúnulas »</li> <li>• Patrón alar extendido a las remeras secundarias y terciarias o demasiado extendido en la cola. O bien ausencia del patrón alar.</li> <li>• Pico, patas y uñas de color piel y uniformes.</li> </ul>	<b>23-18</b>

## Ágata jaspe s/d

En el dorso las plumas tienen el raquis y su orla de color gris. Entre estas zonas el color es gris muy claro. Esto forma un diseño discontinuo bastante fino.

En los flancos, estrías claras y bien visibles acercándose al centro del pecho.

Estrías bien visibles en la cabeza.

Ausencia de feomelanina visible.

El « patrón alar » está bien definido pero no demasiado extendido (máximo 60% de la longitud visible de las remeras primarias y 40% de las timoneras externas).

Pico, patas y uñas claras.

Ágata Jaspe S/D intenso amarillo	Ágata Jaspe S/D intenso amarillo marfil
Ágata Jaspe S/D nevado amarillo	Ágata Jaspe S/D nevado amarillo marfil
Ágata Jaspe S/D mosaico amarillo	Ágata Jaspe S/D mosaico amarillo marfil
Ágata Jaspe S/D intenso rojo	Ágata Jaspe S/D intenso rojo marfil
Ágata Jaspe S/D nevado rojo	Ágata Jaspe S/D nevado rojo marfil
Ágata Jaspe S/D mosaico rojo	Ágata Jaspe S/D mosaico rojo marfil
Ágata Jaspe S/D blanco dominante	
Ágata Jaspe S/D blanco	

### Puntos a disposición: 30

Evaluación	Descripción	Puntos
<b>Excelente</b>	<ul style="list-style-type: none"> <li>• En el dorso las plumas tienen el raquis y su orla de color gris. Entre estas zonas el color es gris muy claro. Esto forma un diseño discontinuo y bastante fino.</li> <li>• En los flancos, estrías claras y bien visibles se aproximan al centro del pecho.</li> <li>• Estrías bien visibles en la cabeza.</li> <li>• Ausencia de feomelanina visible.</li> <li>• El « patrón alar » está bien definido pero no demasiado extendido.</li> <li>• Pico, patas y uñas claros.</li> </ul>	<b>29</b>
<b>Bueno</b>	<ul style="list-style-type: none"> <li>• Estrías un poco anchas y alargadas</li> <li>• Estrías bien visibles en los flancos y la cabeza.</li> <li>• Tonalidad gris un poco demasiado oscura</li> <li>• Ligera presencia de feomelanina.</li> <li>• Patrón alar un poco demasiado extendido.</li> <li>• Pico, patas y uñas claros.</li> </ul>	<b>28-27</b>
<b>Suficiente</b>	<ul style="list-style-type: none"> <li>• Estrías eumelánicas demasiado largas o demasiado anchas.</li> <li>• Tonalidad del diseño demasiado oscura.</li> <li>• Estrías nada claras en la cabeza y los flancos.</li> <li>• Presencia de feomelanina.</li> </ul>	<b>26-24</b>

	<ul style="list-style-type: none"> <li>• Patrón alar poco marcado o demasiado extendido.</li> <li>• Pico, patas y uñas sombreados.</li> </ul>	
<b>Insuficiente</b>	<ul style="list-style-type: none"> <li>• Estrías eumelánicas muy anchas y largas.</li> <li>• Falta de diseño en los flancos o ausente en la cabeza.</li> <li>• Exceso de feomelanina.</li> <li>• Plumas melánicas no afectadas por la mutación.</li> <li>• Zonas despigmentadas (flancos, bajo el pico etc).</li> <li>• Patrón alar extendido a las remeras secundarias y terciarias o demasiado extendido en la cola. O bien ausencia del patrón alar.</li> <li>• Pico, patas y uñas oscuros.</li> </ul>	<b>23-18</b>

## Isabela jaspe s/d (en estudio, para ver en la próxima sesión en 2017)

La característica de las barras alares, confieren un efecto visual agradable a esta mutación y no colorearlos en el nido porque la barra alar es una característica de esta mutación.

**Característica típica del isabela jaspe s/d**

**Diseño lineal corto y simétrico, lo más uniforme posible de tonalidad nuez tendente al gris azul, feomelanina reducida como el clásico. Barra alar y las timoneras bien visibles.**

**Pico, patas y uñas claros.**

Isabela Jaspe S/D intenso amarillo	Isabela Jaspe S/D intenso amarillo marfil
Isabela Jaspe S/D nevado amarillo	Isabela Jaspe S/D nevado amarillo marfil
Isabela Jaspe S/D mosaico amarillo	Isabela Jaspe S/D mosaico amarillo marfil
Isabela Jaspe S/D intenso rojo	Isabela Jaspe S/D intenso rojo marfil
Isabela Jaspe S/D nevado rojo	Isabela Jaspe S/D nevado rojo marfil
Isabela Jaspe S/D mosaico rojo	Isabela Jaspe S/D mosaico rojo marfil
Isabela Jaspe S/D blanco dominante	
Isabela Jaspe S/D blanco	

### Puntos a disposición: 30

Evaluación	Descripción	Puntos
<b>Excelente</b>	<ul style="list-style-type: none"> <li>• Estrías eumelánicas finas, cortas y simétricas, lo más uniforme posible de tonalidad avellana tendente al gris azul.</li> <li>• Feomelanina muy reducida perceptible.</li> <li>• Diseño alar (patrón alar) visible en las remeras primarias y las timoneras.</li> <li>• Pico, patas y uñas claros</li> </ul>	<b>29</b>
<b>Bueno</b>	<ul style="list-style-type: none"> <li>• Estrías eumelánicas finas y cortas de color nuez tendente al gris azul.</li> <li>• Feomelanina reducida.</li> <li>• Diseño alar (patrón alar) evidente en las remeras primarias y las timoneras.</li> <li>• Partes córneas de color claro.</li> </ul>	<b>28-27</b>
<b>Suficiente</b>	<ul style="list-style-type: none"> <li>• Estrías eumelánicas anchas y largas de tonalidad nuez oscura o débil con inferior tendencia al gris azul.</li> <li>• Feomelanina poco reducida. Muy pequeñas plumas melánicas privadas o presentando demasiado la expresión de la mutación.</li> <li>• Partes córneas ligeramente obscurecidas.</li> </ul>	<b>26-24</b>
<b>Insuficiente</b>	<ul style="list-style-type: none"> <li>• Estrías eumelánicas más largas, anchas y</li> </ul>	<b>23-18</b>



	<p>contínuas o muy débiles de tonalidad brunácea.</p> <ul style="list-style-type: none"><li>• Presencia de feomelanina.</li><li>• Plumas melánicas privadas o presentando demasiado la expresión de la mutación.</li><li>• Patrón alar ausente o extendido a las remeras secundarias y terciarias.</li><li>• Partes córneas obscurecidas.</li></ul>	
--	---	--

# MUTACIÓN MOGNO

El canario MOGNO (Caoba) es una mutación del alelo del OPAL y del ÓNIX.

Caracterizado por una modificación de las melaninas negras y brunas y por una ausencia visible de feomelanina.

La eumelanina queda situada en la parte superior (arriba) de la pluma a diferencia del opal que hace pasar la eumelanina a la parte inferior (debajo) de la pluma. Así el Mogno debe tener la parte de arriba de las remeras y de las timoneras más oscura que la de abajo.

## Negro Mogno:

El factor MOGNO en estos pájaros, se caracteriza por una ausencia de feomelanina visible y modifica la tonalidad de la eumelanina negra, pero no afecta nada al color del pico, patas y uñas que deben permanecer fuertemente oxidados.

Un diseño color gris plomo muy oscuro sin reflejos azules.

Teniendo en cuenta que se trata de negros, una vez identificada la presencia de la mutación, debemos dar preferencia a los pájaros que expresan las mejores condiciones del negro clásico.

El diseño debe ser idéntico a los clásicos, lo más ancho y continuo posible, siempre de color gris plomo también en la cabeza.

Negro Mogno intenso amarillo	Negro Mogno intenso rojo
Negro Mogno nevado amarillo	Negro Mogno nevado rojo
Negro Mogno mosaico amarillo	Negro Mogno mosaico rojo
Negro Mogno intenso amarillo marfil	Negro Mogno intenso rojo marfil
Negro Mogno nevado amarillo marfil	Negro Mogno nevado rojo marfil
Negro Mogno mosaico amarillo marfil	Negro Mogno mosaico rojo marfil
Negro Mogno blanco dominante	
Negro Mogno blanco	

## PUNTOS DISPONIBLES 30 (TIPO)

Evaluaciones	Descripciones	Puntos
<b>Excelente</b>	<ul style="list-style-type: none"> <li>• Diseño y distribución de la melanina idénticos al clásico, con una tonalidad gris plomo fuertemente oxidada.</li> <li>• Ausencia de feomelanina visible</li> <li>• Pico, patas y uñas fuertemente oxidadas.</li> </ul>	<b>29</b>
<b>Bueno</b>	<ul style="list-style-type: none"> <li>• Diseño reducido pero evidente.</li> <li>• Diseño de tonalidad ligeramente más claro.</li> <li>• Ausencia de feomelanina visible.</li> <li>• Pico, patas y uñas oxidadas.</li> </ul>	<b>28—27</b>
<b>Suficiente</b>	<ul style="list-style-type: none"> <li>• Diseño interrumpido o fino con poca oxidación.</li> <li>• Liger presencia de escamas (despigmentación de la punta de las plumas).</li> <li>• Pico, patas y uñas poco oxidadas.</li> </ul>	<b>26—24</b>
<b>Insuficiente</b>	<ul style="list-style-type: none"> <li>• Diseño confuso o muy fino de tonalidad tendente al tipo ágata.</li> <li>• Sujeto tendente al tipo Ágata Opal o Negro Opal</li> <li>• Presencia evidente de escamas (despigmentación de la punta de las plumas).</li> <li>• Pico, patas y uñas claros.</li> </ul>	<b>23—18</b>

## Bruno Mogno:

El factor MOGNO (Caoba) en estos pájaros, se caracteriza por una ausencia de feomelanina visible y modifica la tonalidad de la eumelanina bruna. El pájato toma una tonalidad bruna grisácea muy oscura. Es pues indispensable que en los brunos Mogno, las melaninas presenten un aspecto bruno-grisáceo oscuro.

No son aceptadas tonalidades bruno claro, similar a la del bruno eumo o similar a la del bruno rojo satiné, porque restan carácter a la actuación del factor Mogno.

El diseño debe ser idéntico al de los brunos clásicos, con la tonalidad descrita anteriormente.

Cabeza con una fuerte expresión melánica.

Remeras y timoneras tienen el mismo color del diseño.

Pico, patas y uñas son de color brunáceo.

Bruno Mogno intenso amarillo	Bruno Mogno intenso rojo
Bruno Mogno nevado amarillo	Bruno Mogno nevado rojo
Bruno Mogno mosaico amarillo	Bruno Mogno mosaico rojo
Bruno Mogno intenso amarillo marfil	Bruno Mogno intenso rojo marfil
Bruno Mogno nevado amarillo marfil	Bruno Mogno nevado rojo marfil
Bruno Mogno mosaico amarillo marfil	Bruno Mogno mosaico rojo marfil
Bruno Mogno blanco dominante	
Bruno Mogno blanco	

### PUNTOS DISPONIBLES 30 (TIPO)

Evaluaciones	Descripciones	Puntos
<b>Excelente</b>	<ul style="list-style-type: none"> <li>• Diseño idéntico al clásico, pero de color bruno-grisáceo fuertemente oxidado.</li> <li>• Remeras y timoneras de la misma coloración que la del diseño.</li> <li>• Cabeza de color oscuro con diseño evidente.</li> <li>• Pico, patas y uñas brunáceas</li> </ul>	<b>29</b>
<b>Bueno</b>	<ul style="list-style-type: none"> <li>• Diseño reducido, pero de color bruno-grisáceo oxidado.</li> <li>• Color general bruno-grisáceo oxidado.</li> <li>• Remeras y timoneras de la misma coloración del diseño.</li> <li>• Cabeza menos oscura con diseño menos evidente.</li> <li>• Pico, patas y uñas brunáceas</li> </ul>	<b>28-27</b>
<b>Suficiente</b>	<ul style="list-style-type: none"> <li>• Diseño poco evidente.</li> <li>• Tonalidad bruno suficiente para el reconocimiento del tipo o tendencia al rojizo lejos de la tonalidad del satiné.</li> <li>• Color general inferior a bueno o con reflejos azulados.</li> </ul>	<b>26-24</b>

	<ul style="list-style-type: none"> <li>• Cabeza con poco o sin diseño.</li> <li>• Ligera presencia de escamas (despigmentación de la punta de las plumas).</li> <li>• Pico, patas y uñas brunáceos</li> </ul>	
<b>Insuficiente</b>	<ul style="list-style-type: none"> <li>• Diseño débil o ausente, efecto bruno-gris ausente.</li> <li>• Tonalidad del bruno incorrecta.</li> <li>• Color general claro, tendente al isabela clásico o al bruno opal.</li> <li>• Reflejos azulados.</li> <li>• Presencia evidente de escamas (despigmentación de la punta de las plumas).</li> <li>• Pico, patas y uñas brunáceas.</li> </ul>	<b>23-18</b>

# PLUMAJE

## Características

El plumaje se compone de plumas y de grandes plumas (remeras, timoneras...). Deberá estar completo, intacto, uniforme, liso, compacto, ceñido y brillante.

Las grandes plumas y las plumas deberán superponerse unas a otras como las tejas bien ordenadas.

La cola y las alas deberán ser compactas, cerradas e intactas.

## Son considerados como defectos:

- Plumaje demasiado largo y abundante, que vuelve el manto menos compacto.
- Plumaje demasiado abundante en los flancos, cejas demasiado abundantes y marcadas.
- Plumas descolocadas (Coup de vent) en el cuello y sobre el pecho.
- Plumaje lacio en uno o los dos flancos, en el abdomen o en el pecho.
- Plumas de gallo.
- Dorso con plumas que tienen tendencia a separarse.
- Plumaje corto, escaso y seco.
- Muda no terminada
- Remeras y timoneras no uniformes.
- Remeras y timoneras rotas.
- Remeras no completas y no uniformemente en línea.
- Cola en abanico o / y cola de golondrina.

## Puntos a disposición 15

Evaluaciones	Penalizaciones	Puntos
<b>Excelente</b>	<ul style="list-style-type: none"><li>• Ningún defecto</li></ul>	<b>14</b>
<b>Bueno</b>	<ul style="list-style-type: none"><li>• Uno o dos defectos</li></ul>	<b>13</b>
<b>Suficiente</b>	<ul style="list-style-type: none"><li>• Tres defectos o defectos graves.</li></ul>	<b>12</b>
<b>Insuficiente</b>	<ul style="list-style-type: none"><li>• Más de tres defectos y/o de forma evidente, plumaje en muda sobre todo el manto.</li></ul>	<b>11-9</b>

**Son considerados como «defectos graves», los que están particularmente acentuados.**

## FORMA & TALLA

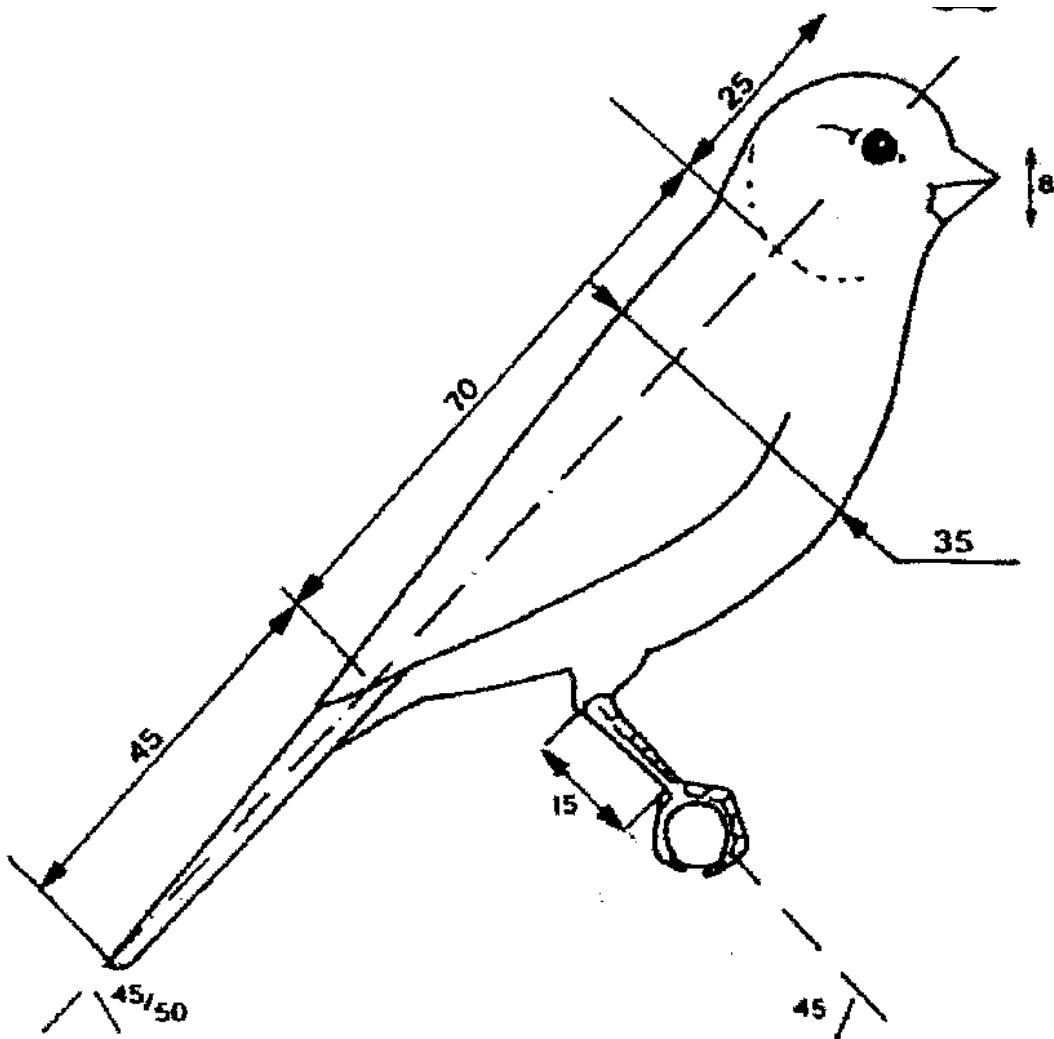

### Características

- Longitud comprendida entre 13 y 14 cm de la cima de la cabeza a la punta de la cola, este límite debe ser respetado. **Los pájaros demasiado grandes o pequeños deben ser penalizados.**
- Cabeza redonda y ancha, pico corto, cónico, ancho en la base, ojo brillante y bien centrado, cuello bien proporcionado y en armonía con el cuerpo.
- Dorso amplio y lleno que forma un bloque único, las alas son armoniosas y se cierran simétricamente en la base de la cola.
- Pecho redondeado y amplio.
- Tronco no rechoncho ni débil y flaco que estará armoniosamente unido al cuello y a la cabeza y que dará una impresión de elegancia y de belleza.

- Cola ni demasiado larga ni demasiado corta (2/3 de la longitud del tronco) en armonía con la longitud del cuerpo.
- Patas robustas y sólidas, con dedos fuertes que agarran sólidamente la percha.

### Defectos penalizantes:

- Longitud : inferior o superior al estándar.
- Cabeza: aplanada o demasiado pequeña, o al contrario demasiado grande y pesada en proporción al cuerpo.
- Pico: fino, largo y cruzado, crecimiento anormal de una mandíbula.
- Cuello: fino y largo, demasiado corto y macizo con la cabeza que da la impresión de estar unida directamente al tronco.
- Dorso: cóncavo o convexo
- Pecho: plano o estrecho o prominente y macizo.
- Tronco: demasiado fino o demasiado macizo.
- Patas: demasiado largas con una tibia fina y muslos visibles o demasiado cortos o recubiertos de plumaje del abdomen.
- Hombros salientes

### Puntos a disposición 15

<b>Evaluaciones</b>	<b>Penalizaciones</b>	<b>Puntos</b>
<b>Excelente</b>	<ul style="list-style-type: none"> <li>• Ningún defecto</li> </ul>	<b>14</b>
<b>Bueno</b>	<ul style="list-style-type: none"> <li>• Sólo un defecto</li> </ul>	<b>13</b>
<b>Suficiente</b>	<ul style="list-style-type: none"> <li>• Dos o tres defectos</li> </ul>	<b>12</b>
<b>Insuficiente</b>	<ul style="list-style-type: none"> <li>• Defectos más graves o sujeto, que, por sus proporciones y su forma, muestra claramente las características o la morfología de otras razas (Gloster, Border, Norwich etc.)</li> </ul>	<b>11-9</b>



# POSICIÓN

## Características

Una excelente posición puede resumirse en : fuerza, orgullo y calma.  
En reposo, el sujeto debe presentar una línea cuerpo-cola recta y continua ; y tener una posición de aproximadamente 45 grados respecto a la percha.

## Los defectos de penalización son de dos tipos :

### 1. carácter

- salvaje o inquieto
- tímido y perezoso

### 2. estructural

- alas presentadas demasiado bajas y sueltas a lo largo del cuerpo.
- alas cruzadas
- cola demasiado baja con una línea cuerpo cola cóncava o convexa
- miembros tiesos sin la semiflexión normal de la articulación
- hombros salientes

## Puntos a disposición 10

Evaluaciones	Penalizaciones	Puntos
<b>Excelente</b>	• Ningún defecto	<b>10</b>
<b>Bueno</b>	• Sólo un defecto	<b>9</b>
<b>Suficiente</b>	• Dos defectos	<b>8</b>
<b>Insuficiente</b>	• Evidente defecto en los 2 tipos	<b>7</b>

# CONDICIÓN & BIENESTAR DEL PÁJARO

## Características

Un ejemplar dará una buena impresión si se presenta limpio y con buena salud.

## Causas de penalizaciones

- Mala condición de salud
- Uñas y pico demasiado largos
- Patas escamadas
- Presencia de suciedad en el cuerpo, la cola o las patas.

Sin embargo, es necesario saber si eventuales suciedades de las patas, de las uñas o de la punta de la cola, serían debidas al hecho de que el canario se hubiera posado sobre el fondo de la jaula.

## Puntos a disposición 5

<b>Evaluaciones</b>	<b>Penalizaciones</b>	<b>Puntos</b>
<b>Excelente</b>	<ul style="list-style-type: none"><li>• Ningún defecto</li></ul>	<b>5</b>
<b>Bueno</b>	<ul style="list-style-type: none"><li>• Un defecto</li></ul>	<b>4</b>
<b>Suficiente</b>	<ul style="list-style-type: none"><li>• Dos defectos</li></ul>	<b>3</b>
<b>Insuficiente</b>	<ul style="list-style-type: none"><li>• Más de tres defectos.</li></ul>	<b>2</b>

# ARMONÍA

## Consideraciones generales

Un stam está compuesto de 4 (cuatro) ejemplares que, en el marco del concurso, deben ser del mismo fenotipo « Tipo, Categoría, Variedad, Sexo ».

Si el Juez no encuentra estas condiciones, debe de todas formas juzgar todos los ejemplares, que no serán considerados como un stam y de hecho no atribuirá puntos de armonía a este stam y será excluido del concurso.

### Armonía y criterios de atribución

Los puntos a disposición del Juez son 6 (seis) y deben ser atribuidos de la manera aritmética siguiente:

### Puntos a disposición : 6

DESCRIPCIÓN	Puntos de armonía
<b>puntuación idéntica</b> de los cuatro ejemplares	<b>6</b>
<b>Diferencia de 1 punto</b> entre el ejemplar que haya obtenido la puntuación más alta y la puntuación del más bajo.	<b>5</b>
<b>Diferencia de 2 puntos</b> entre el ejemplar que haya obtenido la puntuación más alta y la puntuación del más bajo.	<b>4</b>
<b>Diferencia de 3 puntos</b> entre el ejemplar que haya obtenido la puntuación más alta y la puntuación del más bajo.	<b>3</b>
<b>Diferencia de 4 puntos</b> entre el ejemplar que haya obtenido la puntuación más alta y la puntuación del más bajo.	<b>2</b>
<b>Diferencia de 5 puntos</b> entre el ejemplar que haya obtenido la puntuación más alta y la puntuación del más bajo.	<b>1</b>
<b>Diferencia de 6 puntos o más</b> entre el ejemplar que haya obtenido la puntuación más alta y la puntuación del más bajo.	<b>0</b>

**TABLA RECAPITULATIVA DE LAS  
PENALIZACIONES  
SOBRE LA BASE DE LOS PUNTOS A  
DISPOSICIÓN**

POINTS À DISPOSITION	ATRIBUCIÓN DE LAS PUNTUACIONES			
	EXCELENTE	BUENO	SUFICIENTE	INSUFICIENTE
55 (lipo blanco)	53	52-50	49-48	47-45
30	29	28-27	26-24	23-18
25	24	23-22	21-20	19-15
15	14	13	12-11	10-8
10	10	9	8	7-3
15 (Plumaje)	14	13	12	11-9
15 (Forma-Talla)	14	13	12	11-9
10 (Posición)	10	9	8	7
5 (Condition...)	5	4	3	2

## MOTIVOS DE NO ENJUICIAMIENTO

### Motivos de no enjuiciamiento:

- Falta parcial o total de un miembro, de uno o varios dedos, de una o varias uñas
- Deformación pata (s), dedo (s) rígido(s)
- Falta importante de timoneras y/o remeras
- Presencia de plumas claras (lipocromo) en un canario melánico
- Presencia de uno o varias uñas blancas en un canario de tipo "Negro" o "Bruno"
- Presencia de rastros melánicos en el plumaje, en el pico y/o en las patas en un canario lipocromo
- Presencia evidente de despigmentación melánica de las plumas (remeras y timoneras) en un canario melánico
- Presencia evidente de quiste del plumaje ("lumps")
- Pájaro atípico
- Sujeto herido y/o enfermo
- Sujeto desprovisto de anilla inamovible.
- Sujeto que presenta reflejos evidentes resultantes de lavado
- Todo sujeto con combinación de varias mutaciones melánicas (por exemple: opal + pastel, ónix + cobalto, etc.)
- Los sujetos que muestran una presencia evidente de azulado óptico no deben ser juzgados.
- Todos los casos no recogidos o no previstos anteriormente serán sometidos a la comisión de control.

## **Annexe 1**

# MOSAIQUE

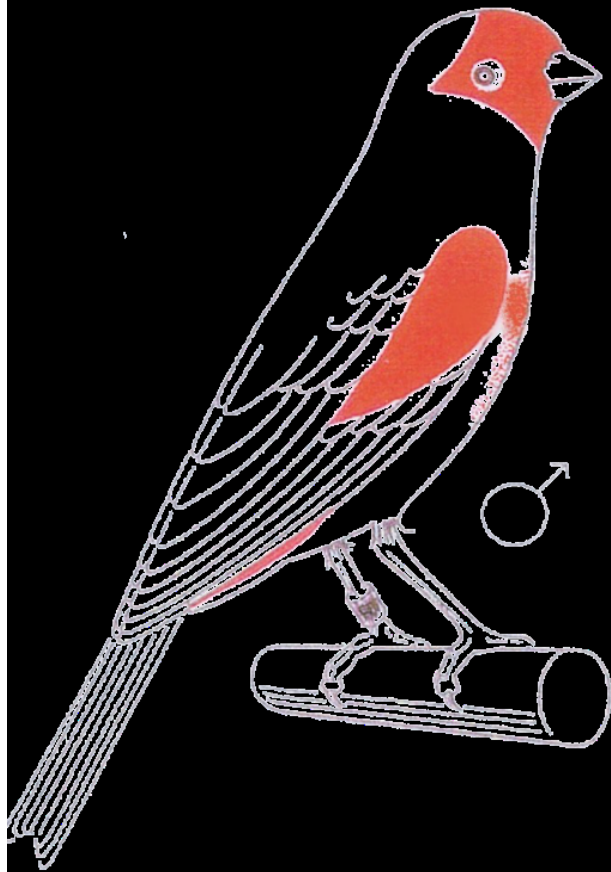

Type 2

Type 1

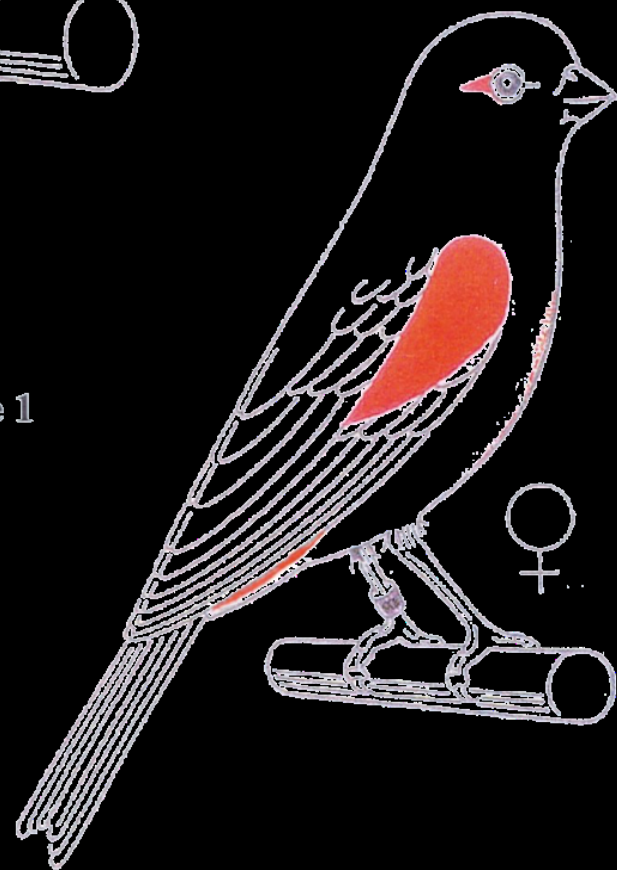

# ANEXO 2

## FICHA DE ENJUICIAMIENTO – CANARIOS DE COLOR

EXPOSITOR :					PAÍS :									
DENOMINACIÓN					N° DE CRIADOR :									
CLAVE C.O.M. PARA CANARIOS DE COLOR					Lipocromos apigmentados	Lipocromos pigmentados	Melánicos apigmentados	Melánicos pigmentados	Clase n°					
Serie	Melaninas	Categoría	Lipocromos	Otros factores					D	Jaula N°				
a negro	1 pastel	A intenso	I amarillo	Albino Lutino Rubino Alas blancas Pico rojo Urucum	30	30	30	15	15	15	15	15	15	15
b ágata	2 alas grises	B nevado	II rojo											
c bruno	3 opal	C mosaico macho (2)	III blanco Dominante											
d isabela	4 phaéo		IV blanco											
	5 satiné	hembra (1)	V amarillo marfil											
	6 topacio		VI rojo marfil											
	7 eumo													
	8 ónix													
	9 cobalto													
	10 Jaspe s/d													
	11 Mogno													
<b>Melaninas / Tipo</b>							30	30						
<b>Categoría : <i>Intenso - mosaico - nevado</i></b>							30	15						
<b>Lipocromo</b>					55	25	25	10						
<b>Plumaje</b>					15	15	15	15						
<b>Forma y talla</b>					15	15	15	15						
<b>Posición</b>					10	10	10	10						
<b>Condición &amp; bien estar del pájaro</b>					5	5	5	5						
<b>Total :</b>					100	100	100	100						
<b>Total para el stam :</b>														
<b>Armonía :</b>														
<b>Total par la colección :</b>														
<b>Observaciones:</b>														
<b>Jueces</b>							<b>Fecha:</b>							
<b>RECORDATORIO : Talla del pájaro = 13 a 14 cm</b>														



